

- En **Instruction Manual**
- De **Bauanleitung**
- Fr **Manuel de montage**
- 日本語 **取扱説明書**

2.4GHz
DSSS
DIRECT-SEQUENCE
SPREAD SPECTRUM

SAVAGE

FLUX HP

brushless system



HPI
RACING

En Thank you

- Thank you for selecting this HPI RACING product ! This kit is designed to be fun to drive and uses top quality parts for durability and performance. The instruction manual you are reading was designed to be easy to follow yet thorough in its explanations. HPI Racing wants you to enjoy driving your new R/C kit. If you come across any problems or need some help getting through a step, give us a call and we will do our very best to help you. You can also contact us on the internet at www.HPIracing.com.
- This is a high performance R/C kit, and it requires regular maintenance for best performance. If you don't do regular maintenance the performance will suffer. HPI has all the necessary parts and accessories available to keep your car performing at its best.
- The caution or attention symbols will warn you about steps that can be very dangerous. Please read and understand the instructions carefully before proceeding.



Cautions
Warnhinweise
Précautions
警告

Failure to follow these instructions can damage your kit, and cause serious bodily injury or death.



Attention
Achtung
Attention
注意

Failure to follow these instructions can cause injury to yourself or others. You might also cause property damage or damage your kit.



Cautions
Warnhinweise
Précautions
警告

Before Running

- Please read manual (with parent, guardian or a responsible adult if necessary).

While Operating

- Please do not run on a public street, this could cause serious accidents, personal injuries and/or property damage.
- Please do not run near pedestrians or small children.
- Please do not run in small or confined areas.

Before Operating

- Make sure that all screws and nuts are properly tightened.
- Always use fresh batteries for your transmitter and receiver to avoid losing control of the model.
- Please confirm the neutral throttle trigger position.

After Running

- Turn OFF receiver first, then turn OFF transmitter. This will prevent the car from losing control.
- After running HPI RACING product, it is necessary to perform routine maintenance. Failure to do this can result in increased wear and damage to the engine and chassis.

Battery safety

- Please be careful when handling the battery. It will be hot after running. If the wire is frayed, a short circuit can cause a fire.

De Danke

- Vielen Dank, dass Sie sich für HPI RACING entschieden haben! Dieses Auto soll Spaß machen und verwendet nur hochwertige Materialien für beste Leistungen und Haltbarkeit. Die Anleitung, die Sie gerade lesen, ist einfach zu verstehen und dabei sehr ausführlich. HPI Racing will, dass Sie Erfolg und Spaß mit Ihrem neuen Modell haben! Falls es dennoch einmal zu Problemen kommen sollte, melden Sie sich bei uns. Wir werden alles in unserer Macht stehende tun, um zu helfen. Sie können uns auch gerne unter www.HPIracing.com kontaktieren.
- Dies ist ein hochleistungs RC-Auto und benötigt regelmäßige Wartung. Wenn Sie diese Wartungsarbeiten nicht durchführen wird die Leistung des Autos darunter leiden. Alle zur Wartung benötigten Teile sind bei HPI erhältlich.
- Die Warnsymbole weisen Sie auf gefährliche Bauabschnitte hin. Bitte lesen und verstehen Sie die Anweisungen bevor Sie sie durchführen.



Cautions
Warnhinweise
Précautions
警告

Wenn Sie diesen Anweisungen nicht folgen, können Sie oder Ihr Auto Schäden davontragen.



Attention
Achtung
Attention
注意

Wenn Sie diesen Anweisungen nicht folgen, können Sie oder andere verletzt werden. Es kann auch sein, dass dabei Sachschaden an anderen Dingen oder ihrem Auto entsteht.



Cautions
Warnhinweise
Précautions
警告

Vor dem Fahren

- Bitte lesen Sie die Anleitung (mit einem Erwachsenen)

Während dem Fahren

- Fahren Sie bitte nicht auf öffentlichen Straßen. Dies kann zu schweren Unfällen mit Personen- und/oder Sachschaden führen.
- Fahren Sie bitte nicht in der Nähe von Fußgängern und Kindern.
- Fahren Sie bitte nicht auf zu kleinen oder begrenzten Plätzen.

Vor dem Fahren

- Vergewissern Sie sich, dass alle Schrauben und Muttern korrekt sitzen.
- Verwenden Sie immer frische Batterien im Sender und Empfänger um nicht die Kontrolle über das Auto zu verlieren.
- Überprüfen Sie, ob der Gashebel in der Neutralposition steht.

Nach dem Fahren

- Schalten Sie den Empfänger aus, dann erst den Sender. Dies verhindert, dass das Auto außer Kontrolle gerät.
- Nach dem Fahren mit dem HPI RACING entschieden haben ist regelmäßige Wartung nötig. Dies nicht zu tun, kann den Verschleiß erhöhen oder den Motor beschädigen.

Hinweise zum Fahrakku

- Geben Sie im Umgang mit dem Fahrakku bitte Acht. Er ist nach dem Fahren sehr heiß. Falls die Kabel beschädigt sind, kann ein Kurzschluss ein Feuer auslösen.

Fr **Merci**

- **Merci d'avoir choisi ce produit HPI Racing ! Ce kit a été conçu pour être amusant à conduire, et utilise des pièces de la plus haute qualité pour la longévité et les performances. Le manuel d'utilisation qui est entre vos mains a été conçu pour vous fournir des explications faciles à suivre mais complètes. HPI Racing espère que vous aurez plaisir à piloter votre nouveau kit radio-commandé. Si vous rencontrez des problèmes ou si vous avez besoin d'aide pour une étape, appelez-nous et nous ferons de notre mieux pour vous aider. Vous pouvez aussi nous contacter par Internet sur www.HPIracing.com.**
- **Ceci est un kit radio-commandé de hautes performances, et requiert un entretien régulier pour donner le meilleur de lui-même. Si vous n'effectuez pas un entretien régulier, les performances en souffriront. HPI a toutes les pièces et les accessoires nécessaires pour maintenir les performances de votre véhicule à leur meilleur niveau.**
- **Les symboles attirant votre attention vous avertiront des étapes qui peuvent être très dangereuses. Veuillez lire soigneusement les instructions et bien les comprendre avant toute utilisation.**



**Cautions
Warnhinweise
Précautions**
警告

En ne suivant pas ces instructions vous pourriez endommager votre kit, et provoquer de sérieux dégâts corporels ou même mortels.



**Attention
Achtung
Attention**
注意

En ne suivant pas ces instructions vous pourriez vous blesser vous-même ou blesser d'autres personnes. Vous pourriez également provoquer des dégâts matériels ou endommager votre kit.



**Cautions
Warnhinweise
Précautions**
警告

Avant de faire courir le véhicule

- **Veillez lire le manuel avec un parent ou un adulte responsable.**

Lors du fonctionnement

- **Ne faites pas fonctionner sur une voie publique, cela pourrait provoquer des accidents graves, des blessures corporelles et/ou des dommages aux biens.**
- **Ne faites pas fonctionner à proximité de piétons ou d'enfants en bas âge.**
- **Ne faites pas fonctionner dans des lieux petits ou fermés.**

Avant de mettre en marche

- **Veillez vérifier que toutes les vis et tous les boulons sont correctement serrés.**
- **Utilisez toujours des batteries nouvellement chargées pour l'émetteur et le récepteur afin d'éviter de perdre le contrôle du véhicule.**
- **Vérifiez la position neutre de l'accélérateur.**

Après l'arrêt

- **Éteignez d'abord le récepteur, puis l'émetteur. Cela empêchera une éventuelle perte de contrôle du véhicule.**
- **Après avoir fait rouler la produit HPI Racing, il est nécessaire d'effectuer un entretien de routine. Ne pas le faire résulte en une usure plus importante et des dommages au moteur et au châssis.**

Sécurité de la batterie

- **Faites très attention lorsque vous manipulez la batterie. Elle sera très chaude après utilisation. Si un câble était dénudé, un court-circuit pourrait provoquer un incendie.**

日本語 **はじめに**

- この度は、HPI製品をお買い上げいただきまして、誠にありがとうございます。本製品は高品質の材料を使用し、ハイレベルな走行が出来るよう設計されています。また、本説明書は初心者の方でもスムーズに理解できるよう多くのイラスト、実寸表示を使用しておりますので、よくお読みいただいた上で楽しいラジコンライフをスタートさせてください。なお、HPIでは走らせる楽しみはもちろんのこと、組み立てる楽しみも知っていただきたいと願っております。製品の事で不明な点がございましたらお気軽にお問い合わせください。製品をご使用になる前に必ず本取扱説明書をお読みください。
- 高性能なR/Cカーの性能を十分に発揮させるためには走行後のメンテナンスが必要です。メンテナンスを行わないとR/Cカーが傷む原因となります。HPIでは、メンテナンスや修理用にスペアパーツを用意しておりますのでどうぞご利用ください。
- 本取扱説明書ではお客様への危害や損傷を未然に防止するために、危険の従う操作、お取扱いについて以下の記号で警告表示を行っています。内容をよくご理解の上で本文をお読みください。



**Cautions
Warnhinweise
Précautions**
警告

この表示は誤った取り扱いをすると、貴方の生命や身体に重大な被害が発生する可能性があります。想定される内容を示しています。



**Attention
Achtung
Attention**
注意

この表示は誤った取り扱いをすると、貴方が障害を負う可能性、物的損害の発生が想定される内容を示しています。



**Cautions
Warnhinweise
Précautions**
警告

走らせる前に

- **必ず本説明書をお読みください。保護者の方も必ず説明書をご覧ください。**

走行上の注意

- **道路での走行はお止めください。**
- **歩行者や小さな子供のいる場所では走行させないでください。**
- **狭い場所や屋内での走行させないでください。**

走行前の点検

- **各部のネジ、ナットに緩みがないかチェックします。**
- **送信機、受信機の電池の容量をチェックします。電池の容量が少ないと、車をコントロールする事が出来なくなり危険です。早めの交換を心がけてください。**
- **走行前に電波範囲の確認をしてください。**
- **スロットルトリガーのニュートラル（スロットルトリガーに指を掛けない状態）を確認してください。**

走行後の注意

- **必ず受信機のスイッチをOFFにしてから、送信機のスイッチをOFFにしてください。順番を間違えると車が暴走する恐れがあります。**
- **走行後はR/Cカーのメンテナンス（点検、整備）を行ってください。メンテナンスを行わないとR/Cカーが本来の性能を発揮せず、トラブルが発生しやすくなります。**

バッテリー

取り扱いの注意

- **バッテリーの取り扱いには十分注意してください。コード、被服の破れからのショートによる発熱で、ヤケドや火災などの恐れがあります。**

En Contents

Section	Contents	Page
1	Overview	6
2	Start Up Guide	8
2-1	Charging battery	8
2-2	Setup Before Starting	8
2-3	Radio Control Car Operating Procedures	15
3	Trouble Shooting	19
4	Maintenance	20
4-1	Chassis Maintenance	21
4-2	Wheel Maintenance	21
4-3	Spur Gear Maintenance	22
4-4	Motor and Pinion Gear Replacement	24
4-5	Shock Maintenance	26
4-6	Differential Maintenance	28
4-7	Radio Maintenance	30
5	Parts Reference	35
6	Exploded View	43
7	Parts List	47
8	Option Parts List	51

De Inhaltsverzeichnis

Abschnitt	Inhalt	Seite
1	Übersicht	6
2	Die ersten Schritte	8
2-1	Laden des Fahrakkus	8
2-2	Einstellungen vor dem Start	8
2-3	Umgang mit Ferngesteuerten Modellautos	15
3	Fehlerbehebung	19
4	Wartung	20
4-1	Wartung des Chassis	21
4-2	Wartung der Reifen	21
4-3	Hauptzahnrad	22
4-4	Tauschen des Motors und des Ritzels	24
4-5	Stoßdämpfer	26
4-6	Wartung des Differentials	28
4-7	RC-Anlage	30
5	Übersicht aller Teile	35
6	Explosionszeichnung	43
7	Ersatzteilliste	48
8	Tuningteilliste	51

Fr Table des matières

Section	Table des matières	Page
1	Vue d'ensemble	6
2	Guide de démarrage	8
2-1	Chargement de la batterie	8
2-2	Réglages avant le démarrage	8
2-3	Procédures de fonctionnement du véhicule radio-commandé	15
3	Dépannage	19
4	Entretien	20
4-1	Entretien du châssis	21
4-2	Entretien des roues	21
4-3	Entretien de la couronne	22
4-4	Remplacement du moteur et du pignon	24
4-5	Entretien des amortisseurs	26
4-6	Entretien du différentiel	28
4-7	Entretien de la radio	30
5	Référence des pièces	35
6	Vue éclatée	43
7	Pièces détachées	49
8	Liste des pièces optionnelles	51

日本語 目次

セクション	目次	ページ
1	製品概要	6
2	スタートアップガイド	8
2-1	走行用バッテリーの充電	8
2-2	走らせる前の準備	8
2-3	ラジオコントロールカーの走らせ方	15
3	トラブルシューティング	19
4	メンテナンス	20
4-1	シャーシのメンテナンス	21
4-2	タイヤのメンテナンス	21
4-3	スパーギアのメンテナンス	22
4-4	モーター、ピニオンギアの交換	24
4-5	ショックのメンテナンス	26
4-6	デフのメンテナンス	28
4-7	プロポシステムのメンテナンス	30
5	パーツ図	35
6	展開図	43
7	パーツリスト	50
8	オプションパーツリスト	51

1 Overview *Vue d'ensemble* Übersicht *製品概要*

SAVAGE
FLUX
brushless motor **HP**

Components *Composants* Komponenten *セット内容*

Radio control car
Ferngesteuertes Modellauto
Voiture radio-commandée
RCカー本体

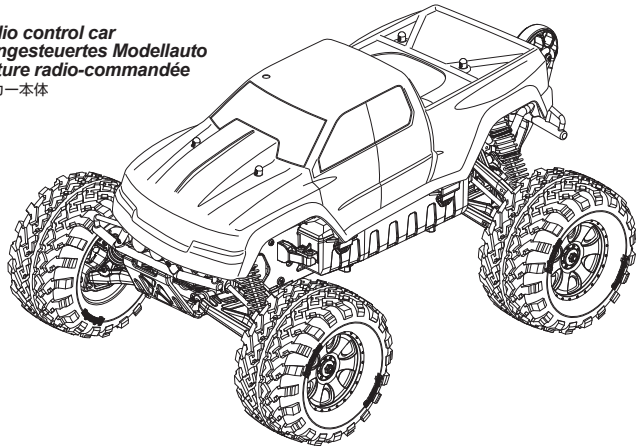

Parts Bag
Kleinteilebeutel
Sachet de pièces détachées
パーツ袋詰

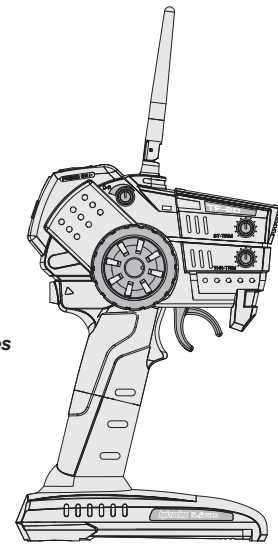

Transmitter
Sender
Emetteur
送信機

Included Items *Enthaltenes Werkzeug* *Éléments inclus* *キットに入っている工具*

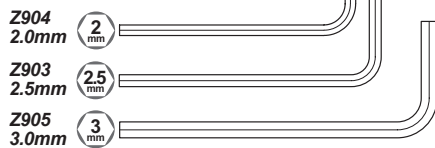

Z904
2.0mm
Z903
2.5mm
Z905
3.0mm

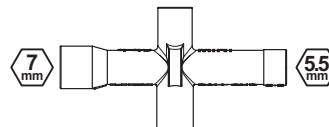

Z950
Cross Wrench
Kreuzschlüssel
Clé en croix
ミニクロスレンチ

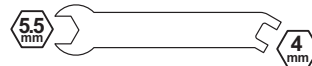

Z960
Turnbuckle Wrench 4mm / 5.5mm
Spurstangenschlüssel
Clé biellette pas inverse
ターンバックルレンチ

Equipment Needed *Équipement nécessaire* Benötigtes Zubehör *別にお買い求めいただく物*

87546
Glow Plug Wrench
Glühkerzenschlüssel
Clé à bougies
グロープラグレンチ

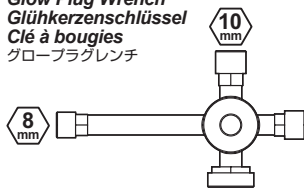

6x

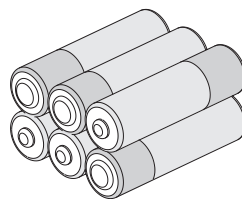

AA batteries for Transmitter (6pcs.)
AA Trockenbatterien für den Sender (6 St.)
Piles AAA pour l'émetteur (6 p.)
送信機用単三乾電池 6本



100573
Castle Link USB Programming Kit
Castle Link USB Programmier Set
Kit de programmation USB castle link
CastleリンクUSBプログラミングキット

Battery Charger
Akkuladegerät
Chargeur de batterie
充電器

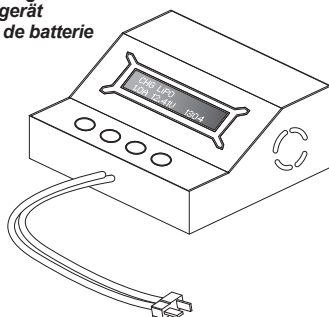

!
Cautions
Warnhinweise
Précautions
警告

Do not use NiCd/NiMH battery chargers for LiPO batteries. If you do not use a special charger for LiPO batteries, they will be damaged.
Verwenden Sie auf keinen Fall ein NiCd/NiMH Ladegerät für LiPo Akkus. Wenn Sie kein spezielles Ladegerät verwenden, wird der LiPo Akku beschädigt.
N'utilisez pas de chargeurs NiCd ou NiMH pour les batteries LiPo. Si vous n'utilisez pas un chargeur spécial LiPO pour ces batteries, elles seront endommagées.

LiPoバッテリーに対応しない充電器は使用しないでください。バッテリーが破損します。

Battery Batterie Batterie 走行用バッテリー

2-3 cell LiPo (7.4 to 11.1v) battery pack
 2-3 LiPo Zellen (7.4V - 11.1V) Akkupack
 2-3 cellules (7.4-11.1V) Lithium-polymère
 2-3セル(7.4-11.1V)LiPoバッテリー

For 2S or 3S LiPo packs we recommend a 25C rating or better. For 25C rated packs we recommend a minimum of 4000mAh. For 30C+ rated packs we recommend a minimum of 3500mAh
 Bei 2S oder 3S LiPo Akku-Packs empfehlen wir eine 25C-Rate oder besser. Für Akkus mit einer 25C-Rate empfehlen wir mindestens eine Kapazität von 4000mAh. Für Akkus mit einer Rate von 30C und mehr empfehlen wir mindestens eine Kapazität von 3500mAh.

Pour les packs LiPo 2S ou 3S, nous conseillons de choisir un courant de décharge de 25C ou plus. Pour les packs 25C, nous conseillons un minimum de 4000mAh. Pour les packs 30C ou plus, nous conseillons un minimum de 3500mAh.

2セルもしくは3セルの放電レート25C以上のLiPoバッテリーを使用してください。
 放電レート25C以上の LiPoバッテリーは容量4000mAh以上、放電レート30C以上の LiPoバッテリーは容量3500mAh以上が推奨です。

Do not use NiCd/NiMH battery chargers for LiPo batteries. If you do not use a special charger for LiPo batteries, they will be damaged. When using 3S LiPo packs, cell quality is very important. We recommend battery packs with a 25C rating or better. Using batteries with a lower C rating may result in damage to your batteries.

Verwenden Sie auf keinen Fall ein NiCd/NiMH Ladegerät für LiPo Akkus. Wenn Sie kein spezielles Ladegerät verwenden, wird der LiPo Akku beschädigt. Wenn Sie 3S-Lipo-Akkus verwenden, ist die Qualität der Zellen sehr wichtig. Wir empfehlen, dass Sie Akkus mit einer Entladerrate von mindestens 25C verwenden. Wenn Sie Akkus mit einer geringeren Entladerrate verwenden, kann dies zu Beschädigungen des Akkus führen.

N'utilisez pas de chargeurs NiCd ou NiMH pour les batteries LiPo. Si vous n'utilisez pas un chargeur spécial LiPo pour ces batteries, elles seront endommagées. Lorsque vous utilisez des packs LiPo 3S, la qualité des éléments est très importante. Nous vous conseillons d'utiliser des packs de batterie avec un courant de décharge de 25C au moins. Utiliser des batteries ayant un moins bon courant de décharge pourrait endommager celles-ci.

LiPoバッテリーの充電にはLiPoバッテリー対応充電器を必ず使用してください。LiPoバッテリーに対応しない充電器を使用した場合、バッテリーが破損します。3セルLiPoバッテリーを使用する場合は放電レート25C以上のバッテリーを使用してください。放電レートの低いバッテリーを使用するとバッテリー本体の故障の原因となります。

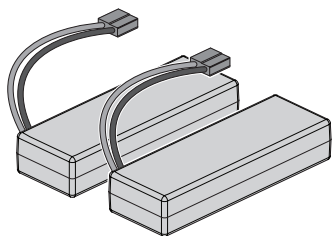

Cautions
Warnhinweise
Précautions
 警告

When using 3S LiPo batteries it is important to monitor the battery temperature. Battery temp should not exceed 140F.

Wenn Sie 3S-LiPo-Akkus verwenden, ist es wichtig die Akkutemperatur zu überwachen. Der Akku sollte nicht wärmer als 60°C werden.

Lorsque vous utilisez des batteries LiPo 3S, il est important de surveiller leur température. Celle-ci ne devrait pas dépasser 60 °C (140 °F).

3セルLiPoバッテリーを使用する場合は温度が60°Cを超えないよう注意してください。

OR

6-7 cell NiMH (7.2 to 8.4v) Battery
 6-7 NiMh Zellen (7.2V - 8.4V)
 Batterie 6-7 cellules NiMH (7.2 - 8.4v)
 6-7セル (7.2V - 8.4V)ニッケル水素バッテリー

For 6-7 cell NiMH packs we recommend a minimum of 4000mah cells and soldered packs only, no welded tabs.

Bei 6-7 Zellen NiMh Akku-Packs empfehlen wir mindestens eine Kapazität von 4000mAh und nur verlötete Packs, keine verschweißten Packs.

Pour les packs NiMH à 6 ou 7 éléments, nous conseillons les modèles délivrant un minimum de 4000 mAh par élément qui sont brasés, et non soudés.

6セルもしくは7セルのNiMHバッテリーを使用してください。NiMHバッテリーは容量4000mAh以上が推奨です。スティックバックタイプのバッテリーは発熱、または発火の恐れがあるので使用しないでください。

Do not use Nickel - Cadmium battery chargers for Nickel Metal Hydride batteries. If you do not use a special charger for Nickel Metal Hydride batteries, they will be damaged. We do not recommend the use of low quality batteries referred to as "stick packs" use of "stick packs" may result in personal injury or fire.

Verwenden Sie keine Ladegeräte für Nickel Cadmium Akkus zum Laden von Nickel Metal Hydrid Akkus. Wenn Sie kein dafür vorgesehenes Ladegerät verwenden können die Akkus beschädigt werden. Wir empfehlen nicht den Einsatz von niederqualitativen Akkus wie "Stick-Packs". Der Gebrauch dieser Akkus kann zu Personenschaden oder Feuer führen.

N'utilisez pas de chargeur pour batteries Cadmium-Nickel pour charger des batteries Nickel-Métal Hydride. Si vous n'utilisez pas un chargeur spécial pour des batteries Nickel-Métal Hydride, celles-ci seront endommagées. Nous ne conseillons pas l'utilisation de batteries de basse qualité, connues sous le nom de « stick packs », qui peuvent provoquer des blessures corporelles ou prendre feu.

Ni-MHバッテリーの充電にはNi-MHバッテリー対応充電器を必ず使用してください。Ni-MHバッテリーに対応しない充電器を使用した場合、バッテリーの破損などの事故の起こる恐れがありますので注意してください。本製品の最大限のパフォーマンスを引き出すためには高性能バッテリーの使用をお勧めします。スティックバックタイプのバッテリーの使用は発熱、または発火の恐れがあるので使用しないでください。

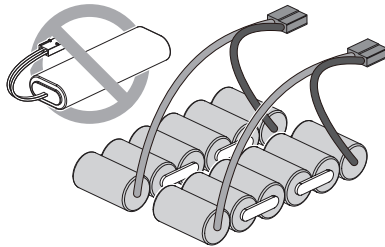

Cautions
Warnhinweise
Précautions
 警告

Always disconnect the battery from the ESC when you are finished using your vehicle. The switch on the ESC controls the power that is delivered to the receiver and servos. The controller will always draw current when it is connected to the battery and will completely discharge batteries if they are connected for long durations. This may cause failure of your batteries.

Ziehen Sie immer den Akku vom Regler ab, wenn Sie nicht mehr fahren. Der Schalter am Regler kontrolliert die Leistung die zum Empfänger und den Servos geliefert wird. Der Regler zieht immer Strom, wenn er mit dem Akku verbunden ist und entlädt diesen dann vollständig, wenn Regler und Akku lange verbunden sind. Dies kann Ihre Akkus beschädigen.

Débranchez toujours la pile du contrôleur électronique de vitesse lorsque vous avez fini d'utiliser votre véhicule. L'interrupteur du contrôleur électronique de vitesse contrôle la puissance qui est transmise au récepteur et aux servos. Le contrôleur utilise en permanence le courant lorsqu'il est raccordé à la batterie, et il la déchargera complètement s'il reste branché pour de longues durées. Cela peut provoquer une défaillance de vos batteries.

走行後は必ずバッテリーコネクタをESCから外して保管してください。バッテリーを接続した状態での保管は過放電によりバッテリーが故障します。

Battery Chart Akku-Übersicht Choix des batteries バッテリーの選び方

	More Control Einfachere Kontrolle Plus de contrôle コントロール性重視	←	→	More Speed Höhere Geschwindigkeit Plus de vitesse スピード重視
LiPo		2s 7.4V x2	3s 11.1V x2	
NiMH	6 cell 7.2V x2	7 cell 8.4V x2		

Optimum Driving Experience
 Optimales Fahrerlebnis
 Expérience de conduite optimale
 推奨設定

More speed you use, less control you have. Refer to the Battery Chart and select the type of batteries suit your driving skill.

Je schneller das Auto ist, umso schwieriger ist es die Kontrolle zu behalten. Wählen Sie den zu Ihrem Fahrkönnen passenden Akku.

Plus vous allez vite, et moins vous avez de contrôle. Reportez-vous au tableau des piles et choisissez le type qui convient à votre niveau de conduite.

左の図を参考に使用するバッテリーをお選びください。スピードを重視するとコントロールが難しくなりますので自身のドライビングスキルに合わせたバッテリーをお選びください。

Battery Connector バッテリーコネクタ

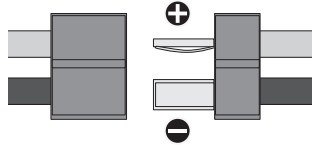

Deans "Ultra Plug"
 Deans社製"ウルトラプラグ"

Poor quality battery connectors can be a roadblock to performance. Avoid the common "white plastic" connectors commonly seen on many battery packs. A fast brushless setup will draw many times the power that these connectors can safely handle. For this reason your HPI Motiv ESC is equipped with a Deans Ultra plug.

Akkustecker schlechter Qualität sind eine Sperre für die Leistungsentfaltung. Vermeiden Sie es die weit verbreiteten Stecker aus "weißem Plastik" zu verwenden, die man oft an Akkupacks sieht. Ein schnelles Brushless System benötigt deutlich mehr Strom als diese einfachen Stecker vertragen. Aus diesem Grund ist Ihr HPI Motiv Regler mit Deans Ultra Steckern ausgestattet.

Des batteries de très haute qualité ne sont pas indispensables pour faire fonctionner votre système normalement, mais les meilleures permettront à votre système sans balais HPI Flux de transmettre plus de puissance au sol.

汎用タイプのコネクタ（図参照）は発熱により故障の原因となります。Deans社製ウルトラプラグを使用してください。また、変換コネクタ等は使用しないでください。

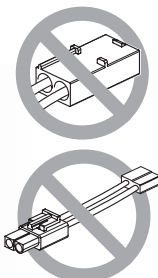

2-1

**Charging battery
Laden des Fahrakkus**

**Chargement de la batterie
走行用バッテリーの充電**

1 Charging The Drive Battery Laden des Fahrakkus Recharge de la batterie motrice 走行用バッテリーの充電

First, charge the drive batteries.
Laden Sie als erstes die Fahrakkus.
Chargez les batteries motrices en premier.
まず最初に走行用バッテリーを充電します。

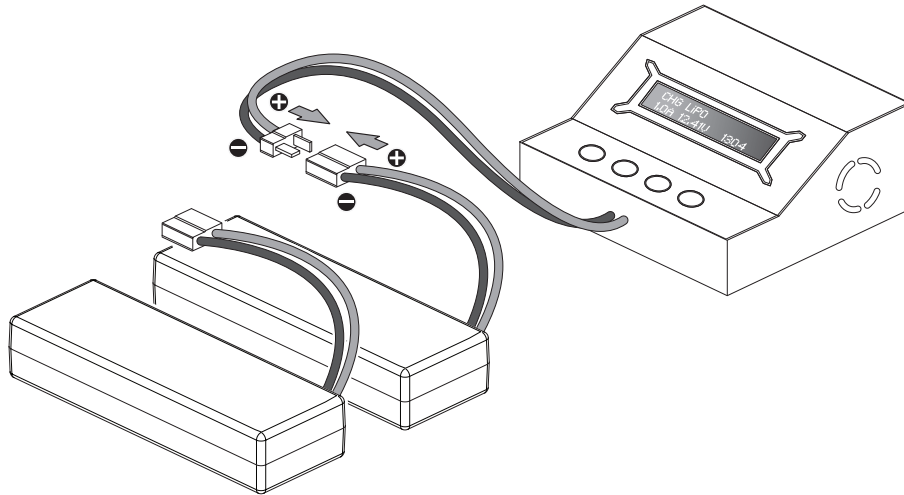

! Cautions Warnhinweise Précautions 警告

Do not use NiCd/NiMH battery chargers for LiPo batteries. If you do not use a special charger for LiPo batteries, they will be damaged.

Verwenden Sie auf keinen Fall ein NiCd/NiMH Ladegerät für LiPo Akkus. Wenn Sie kein spezielles Ladegerät verwenden, wird der LiPo Akku beschädigt.

N'utilisez pas de chargeurs NiCd ou NiMH pour les batteries LiPo. Si vous n'utilisez pas un chargeur spécial LiPo pour ces batteries, elles seront endommagées.

LiPoバッテリーに対応しない充電器を使用した場合、バッテリーが破損します。

2-2

**Setup Before Starting
Einstellungen vor dem Start**

**Réglages avant le démarrage
走らせる前の準備**

1 Transmitter Preparation Vorbereitung des Senders Préparation de l'émetteur 送信機の準備

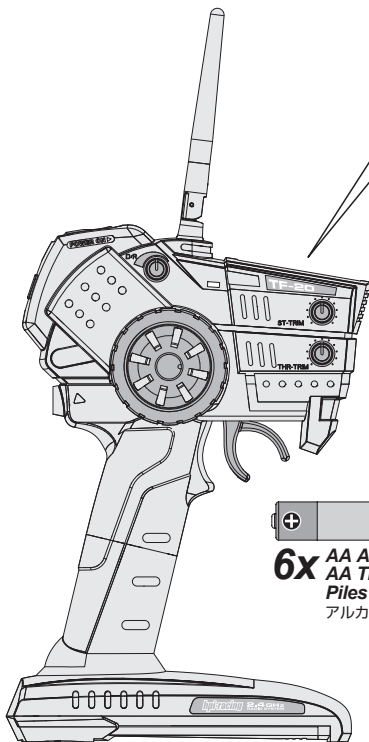

**1 Reverse Switch
Servowegschalter
Commutateur d'inversion
リバーススイッチ**

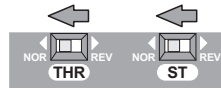

Switch factory setting.
Standard Einstellungen
Réglages d'usine du servo
スイッチの位置を確認します。

2 Transmitter Battery Installation Mise en place des piles de l'émetteur Einlegen der Senderbatterien 送信機用バッテリーの入れ方

Open battery cover at the bottom of transmitter. Install batteries. Follow the direction of batteries designated in the inside of battery box.

Öffnen Sie das Batteriefach an der Unterseite des Senders. Legen Sie die Batterien ein. Achten Sie auf die Anweisungen im Innern des Batteriefachs.

Ouvrez le couvercle du compartiment des piles au bas de l'émetteur. Installez les piles. Suivez le sens des piles représenté à l'intérieur du casier.

送信機の底面の電池カバーをはずします。
電池ボックスに描かれた電池の向きにあわせて電池を入れ、電池カバーを閉めます。

**! Note Direction.
Richtung beachten
Notez bien la direction.**
● 向きに注意します。

**Battery Cover
Batteriefachdeckel
Couvercle de la batterie
電池カバー**

**6x AA Alkaline Batteries
AA Trockenbatterien
Piles alcalines AA
アルカリ単三型電池**

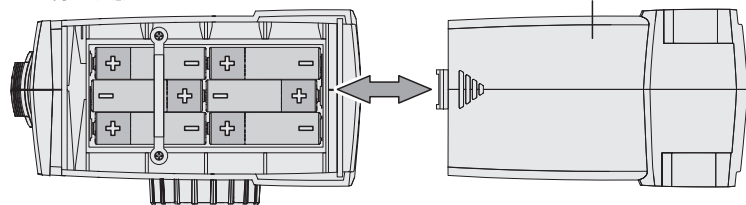

2

Preparing The Chassis Vorbereitung des Chassis Préparation du châssis シャーシの準備

Removing the Body Demontage der Karosserie

Retrait de la carrosserie ボディを取り外します。

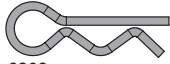

6203
Body Clip (8mm)
Karosserieklammern (8mm)
Clip carrosserie (8mm)
ボディピン (8mm)

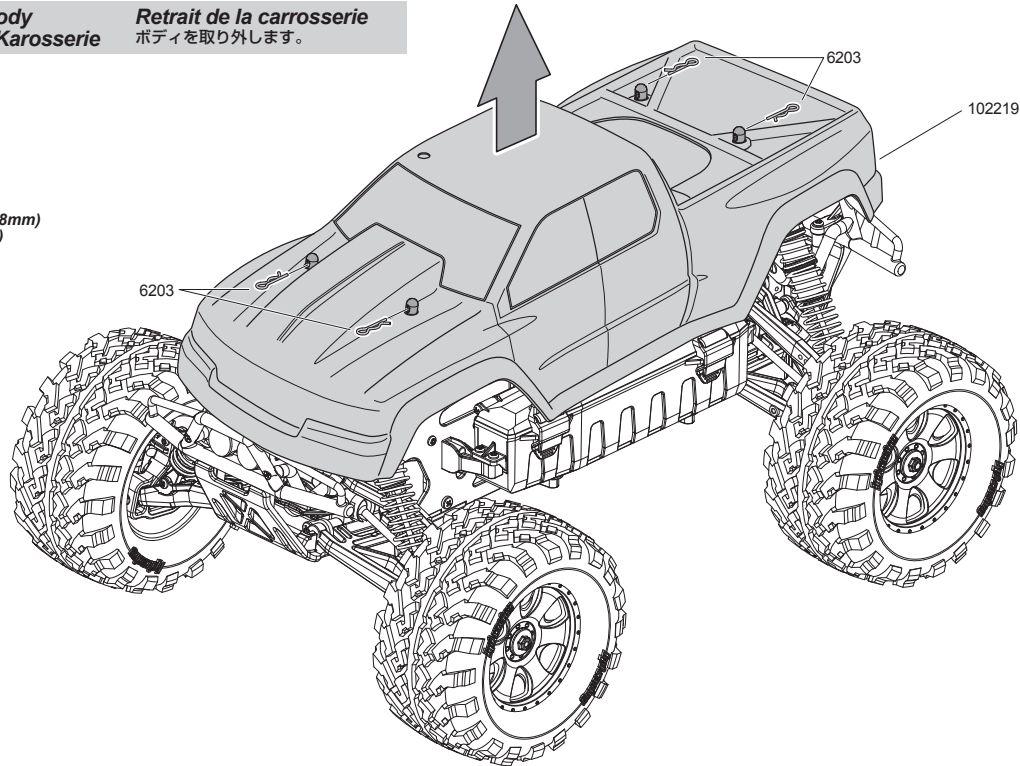

Receiver Antenna Installation Montage der Empfängerantenne

Mise en place de l'antenne du récepteur 受信機用アンテナを取り付けます。

1
Straighten antenna with a screwdriver so it is easier to insert into antenna tube.

Ziehen Sie die Antenne mit einem Schraubenzieher gerade, damit es einfacher ist sie in das Antennenrohr zu führen.

Lissez l'antenne avec un tournevis pour qu'elle soit plus facile à insérer dans la tige d'antenne.

受信機のアンテナ線をほどいた後、ドライバーなどで真っ直ぐになじませ、アンテナパイプに通します。

1



Do not cut or shorten antenna wire.
Kürzen Sie niemals die Antenne.
Ne pas couper ni raccourcir le câble d'antenne.
アンテナ線を短く切らないでください。

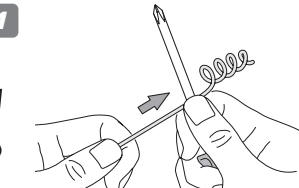

Z150

3

Extend the antenna to the maximum length for best performance.
Ziehen Sie die Antenne vollständig aus, um die maximale Sendeleistung zu haben.

● Déployez l'antenne à sa longueur maximale pour obtenir les meilleures performances.

アンテナは常にいっぱいまで引き出して使用してください。
アンテナを引き伸ばさないとR/Cカーのコントロールができなくなる原因になります。

Z150

85236

100909

100909

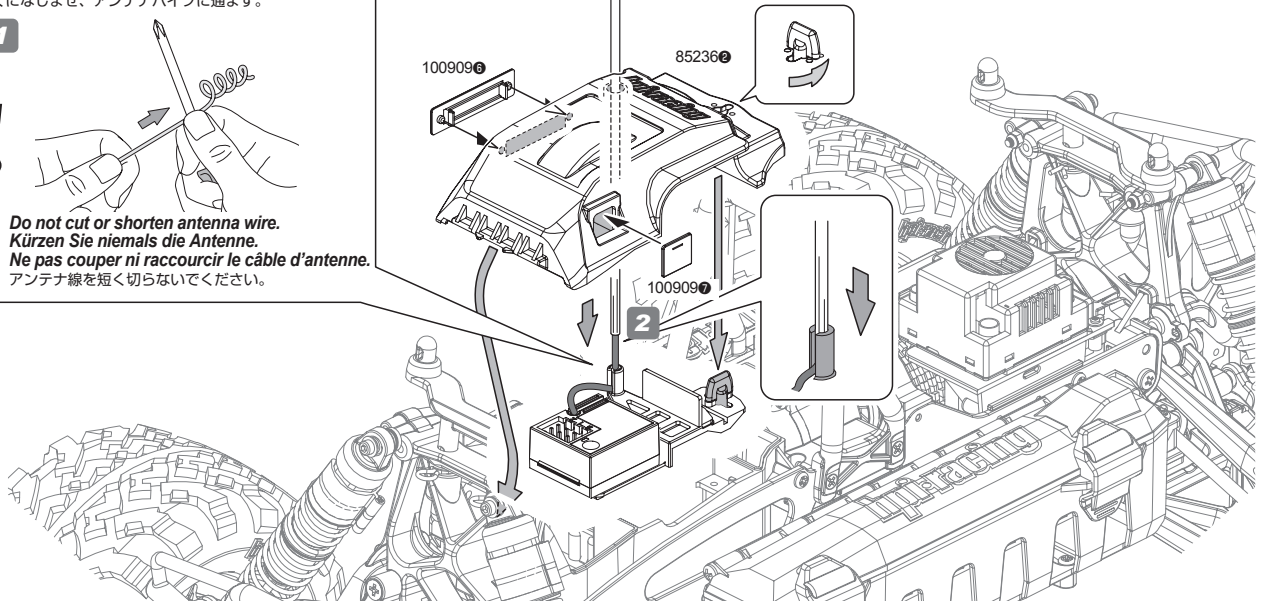

3

Wheely Bar Installation Montage der Wheely Bar Mise en place de jeu de barre anti-cabrage ウィリーバーの取り付け

1

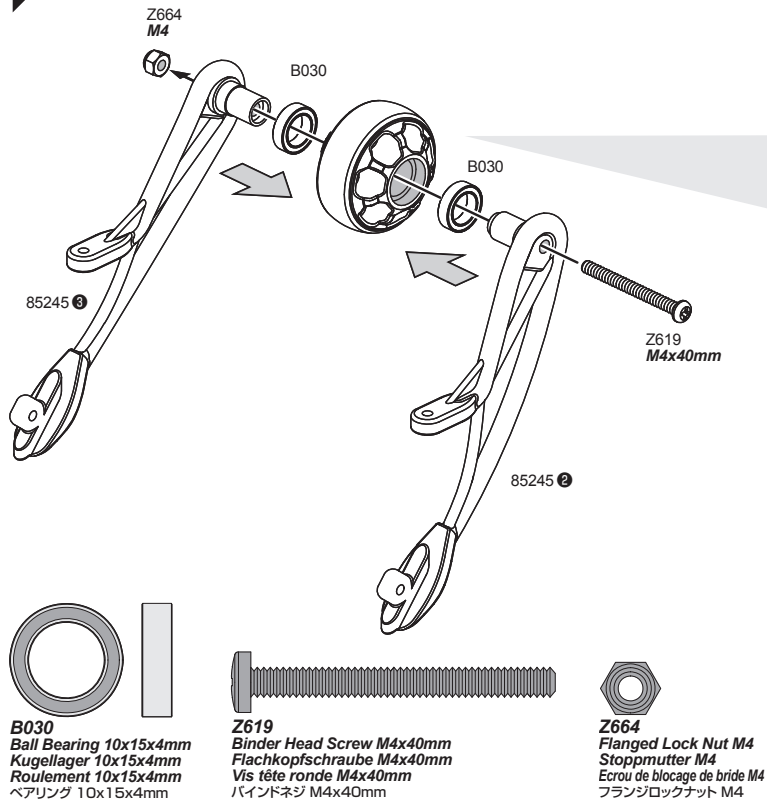

Choose wheelie angle
Wählen Sie den Winkel des Wheelie.
Choisissez l'angle de cabrage
ウィリー角度は2種類選べます

Large wheel
Großes Rad

Grande roue de cabrage
大きいホイール

85245⑥



Low wheelie angle
Kleiner Winkel
Faible angle de cabrage
ウィリー角度 小

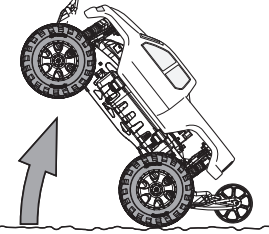

Small wheel
Kleines Rad

Petite roue de cabrage
小さいホイール

85245⑤



High wheelie angle
Großer Winkel
Fort angle de cabrage
ウィリー角度 大

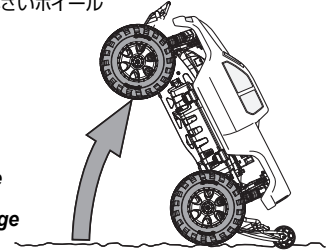

2

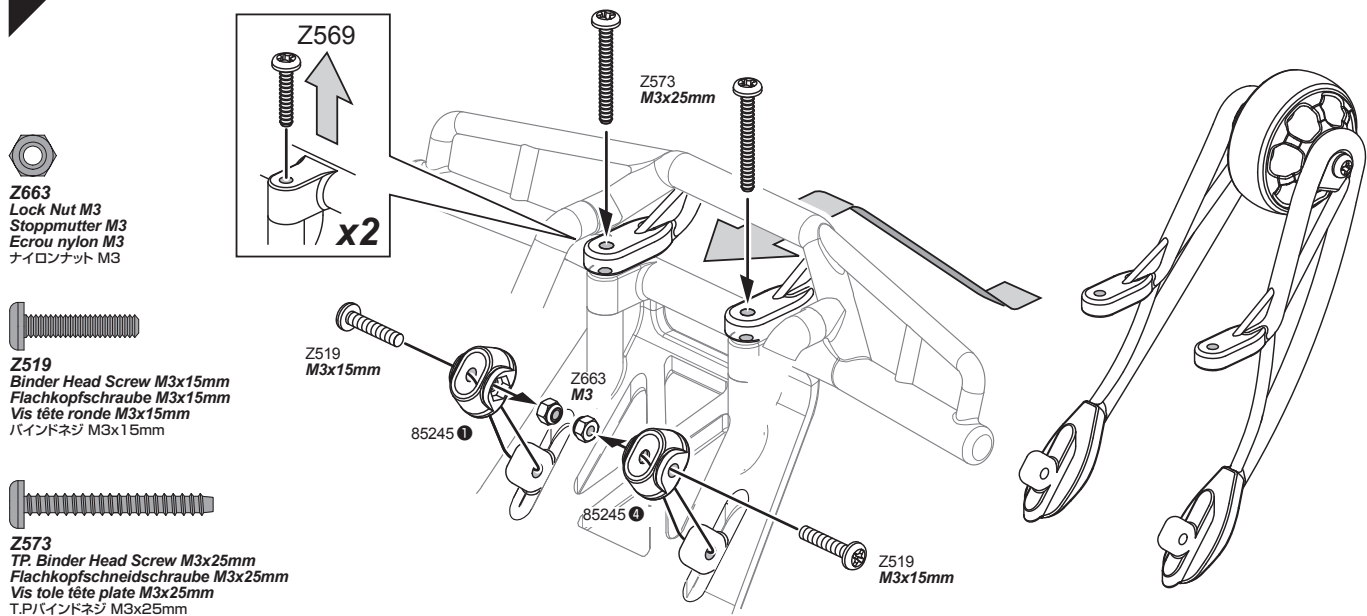

4 Battery installation Einbau des Fahrakkus Mise en place de la batterie バッテリーの搭載

1

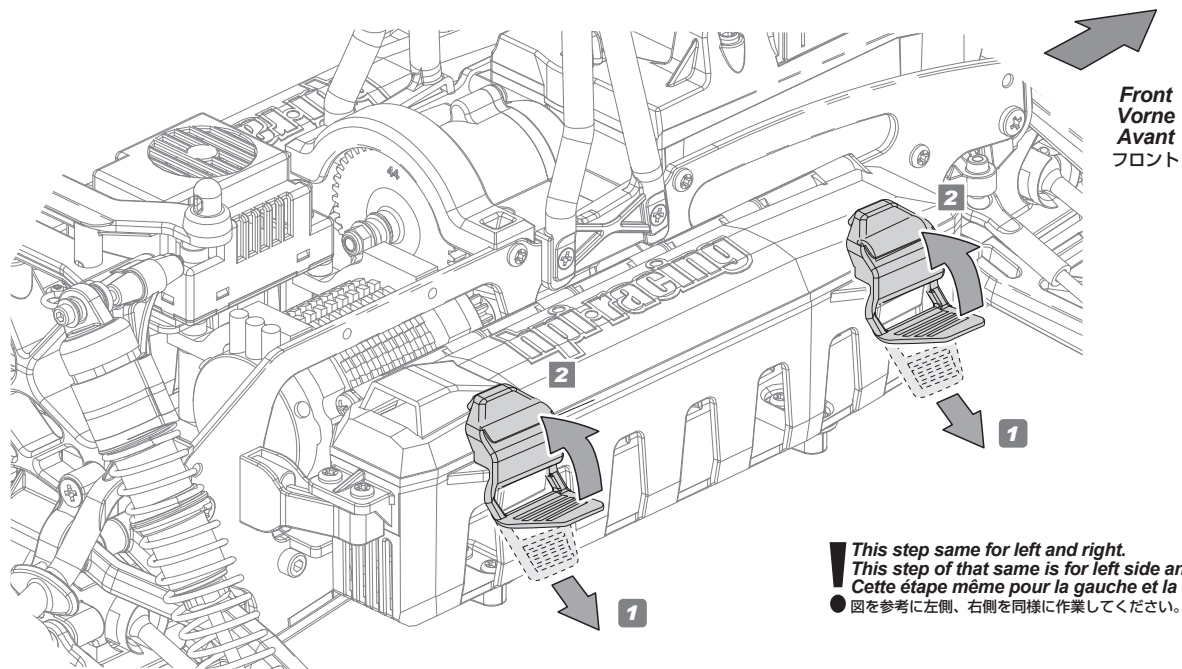

! This step same for left and right.
 This step of that same is for left side and right.
 Cette étape même pour la gauche et la droite.
 ● 図を参考に左側、右側を同様に作業してください。

2

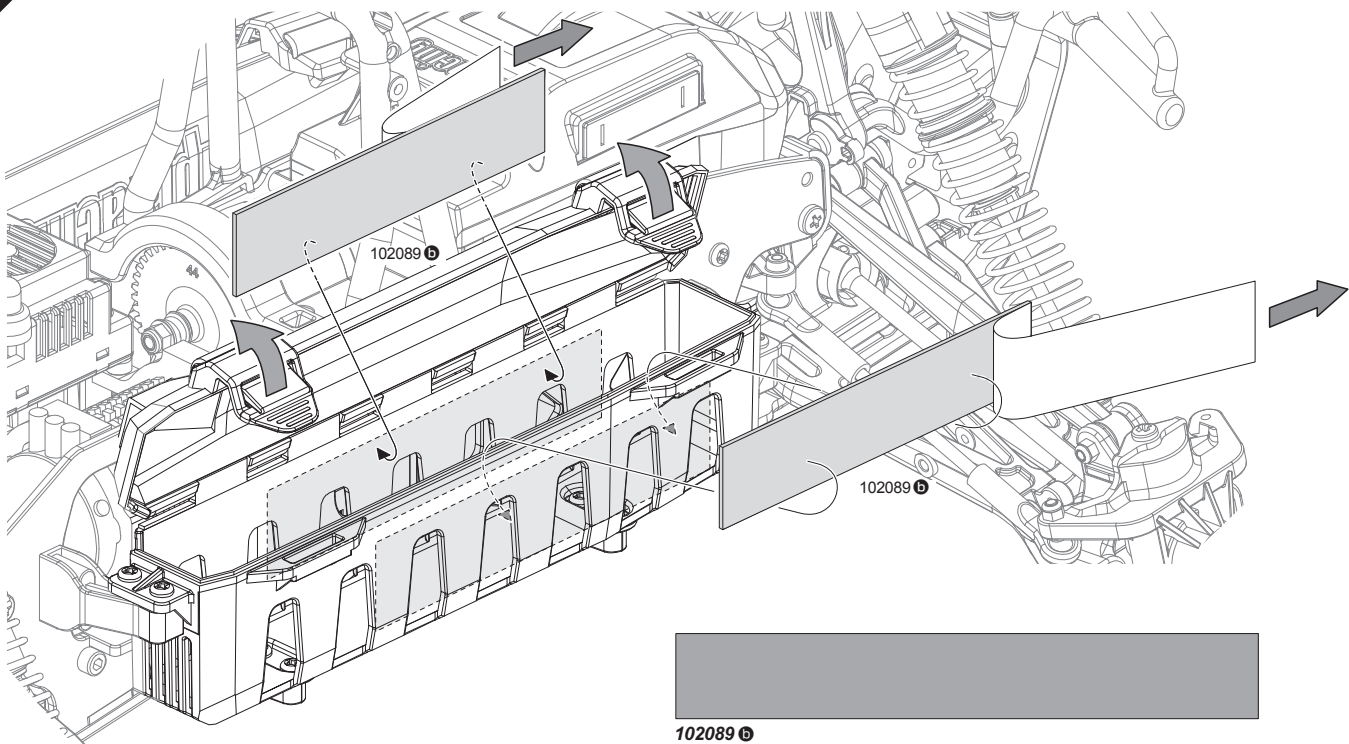

102089 ●
 Foam Sheet / Block Set
 Schaumstoffblock Set
 Ensemble feuille/blocs mousse
 フォームシート/ブロックセット

! This step same for left and right.
 This step of that same is for left side and right.
 Cette étape même pour la gauche et la droite.
 ● 図を参考に左側、右側を同様に作業してください。

3

Use foam sheet / blocks to keep your batteries secure.
 Benutzen Sie Schaumstoff-Blöcke um die Akkus fest zu sichern.
 Utilisez des blocs de mousse pour maintenir vos piles en toute sécurité.
 バッテリーが走行中に動かないようフォームシート/ブロックを使って固定します。



102089 ②
 Foam Sheet / Block Set
 Schaumstoffblock Set
 Ensemble feuille/blocs mousse
 フォームシート/ブロックセット

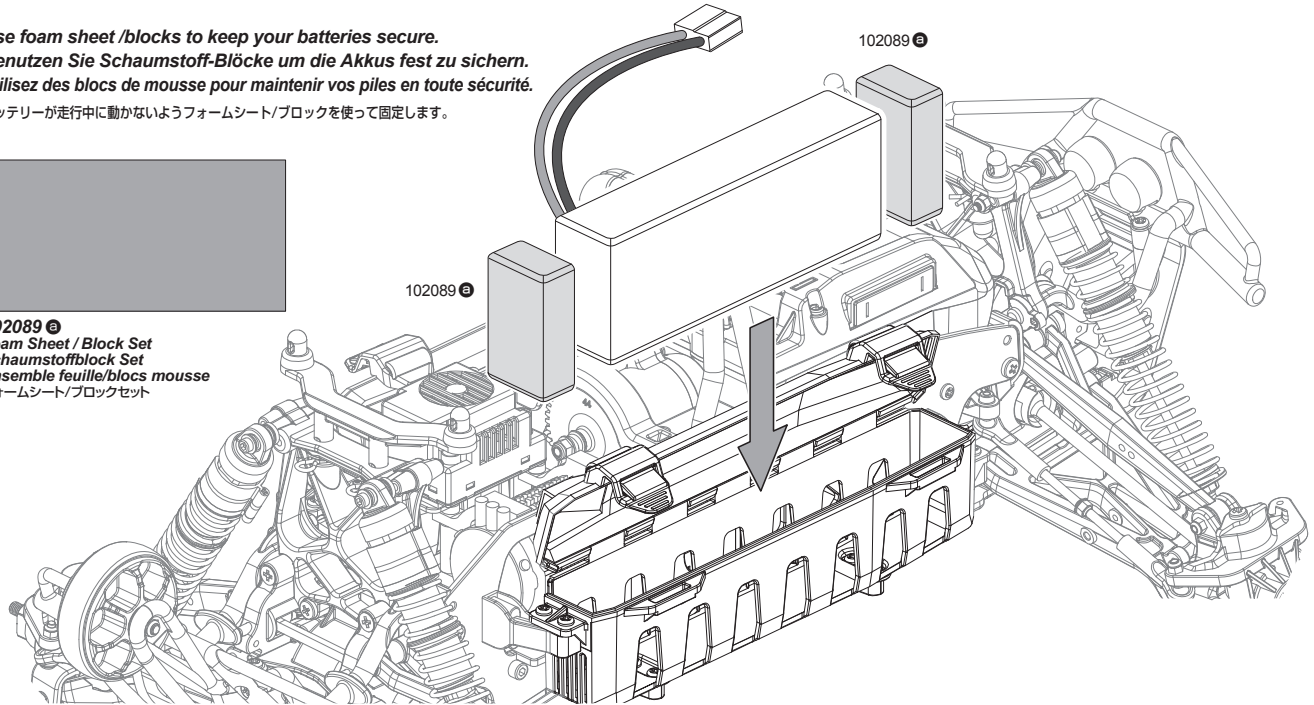

Cautions
Warnhinweise
Precautions
警告

Make sure receiver is turned OFF before connecting the battery, the vehicle may run out of control.

Achten Sie darauf, dass der Empfänger ausgeschaltet ist, wenn Sie den Akku anstecken, sonst kann das Auto außer Kontrolle geraten

Vérifiez que le récepteur est en position ARRÊT (OFF) avant de connecter la batterie, faute de quoi vous pourriez perdre le contrôle du véhicule.

受信機のスイッチが、OFFになっている事を確認してください。車が暴走する恐れがありますので注意してください。

1

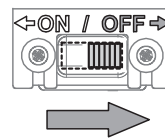

OFF
 AUS
 ARRÊT
 オフ

2

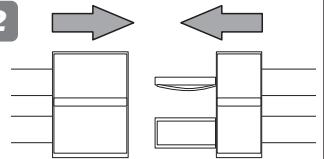

4

Assemble carefully, and do not pinch the wires in the case.
 Geben Sie Acht bei der Montage und klemmen Sie nicht das Kabel im Gehäuse ein.
 Montez soigneusement, et ne pincez pas les câbles dans le boîtier.

断線の可能性があるのでコードを挟まないよう注意してください。

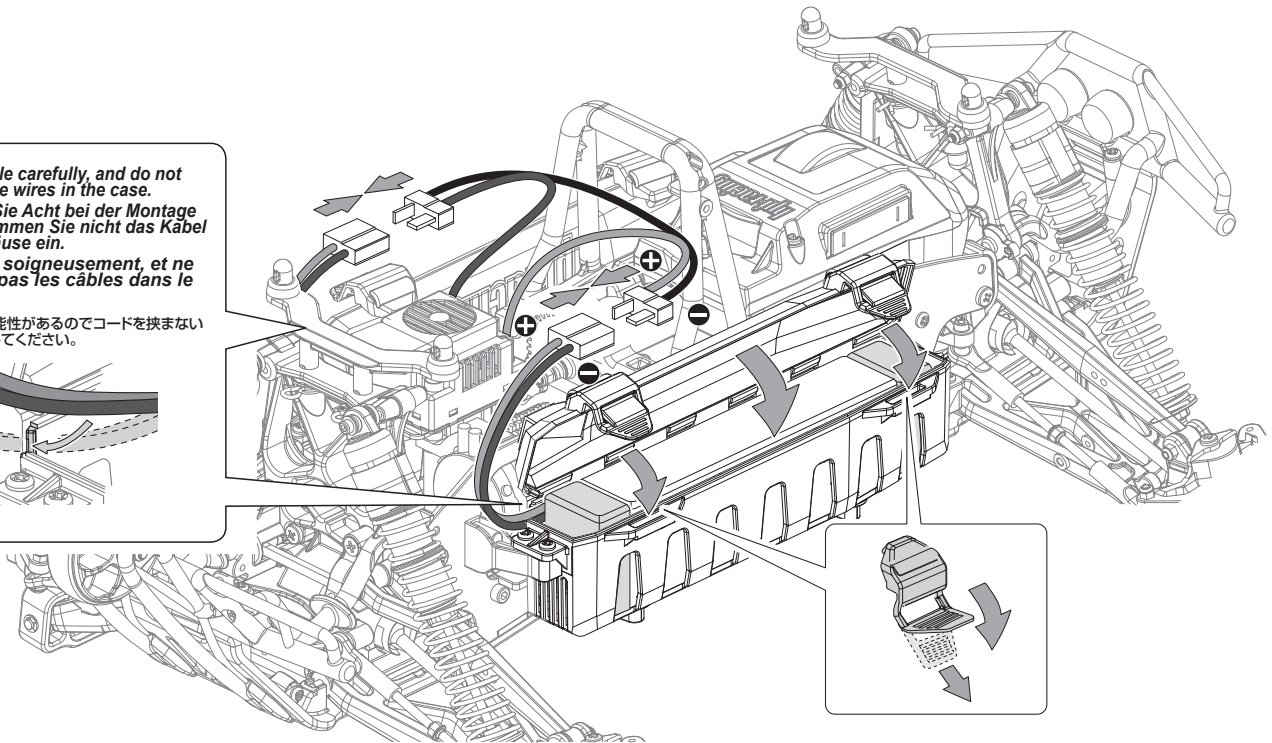
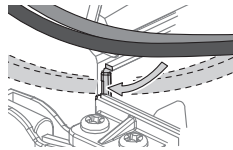

5 ESC Setup スピードコントローラーのセットアップ

Deutsch
Français

You must setup the ESC before running the first time. After the initial setup, it is not required before every run.

本製品購入後初めての走行の前に必ずスピードコントローラーのセットアップを行ってください。

セットアップされた設定は記憶されますので2回目からの走行の際はセットアップは不要です。

Please read through the instructions and get familiar with the procedure before starting setup. The setup process moves quickly, and it will help you to be ready for each step.

セットアップを始める前に必ず下記の手引きをよく読んでセットアップの手順を確認してください。

Before Setup セットアップの準備

We strongly recommend removing your tires before calibration as a safety precaution!

Start with the transmitter ON and the ESC switched OFF. Adjust the throttle trim to the center position.

安全のためスピードコントローラーのセットアップの前に必ずタイヤを外してください。

スピードコントローラーの電源がOFFになっていることを確認し、スロットルトリムをセンターに合わせ送信機の電源を入れます。

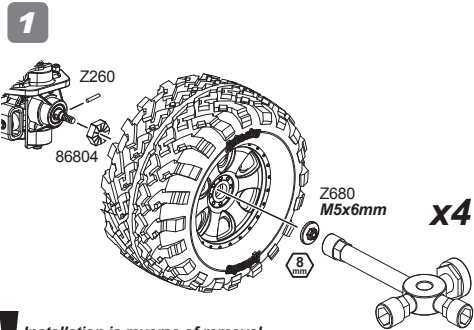
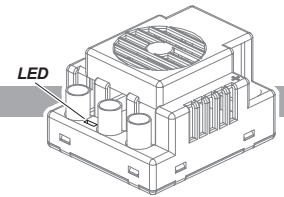

Installation is reverse of removal.
組み立ては逆の手順で図を参考にしてください。

87546
Glow Plug Wrench
グロープラグレンチ

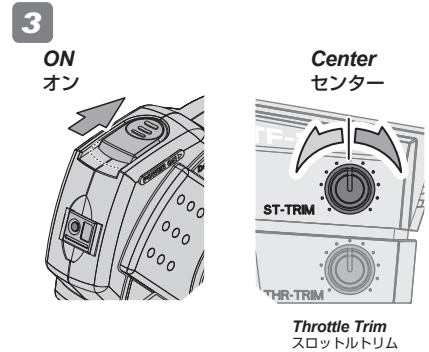
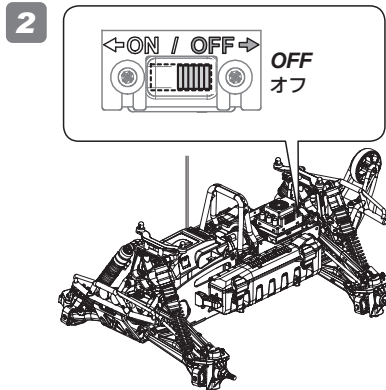

Setup セットアップ

En

<p>Make sure the transmitter on. Hold Full throttle while switching on esc</p>	<p>You will hear a short series of tones followed by a two second pause, followed by a long series of tones.</p>	<p>Move trigger to full brake position and hold until you hear a long series of tones.</p>	<p>Release trigger allowing it to return to neutral position.</p>	<p>You will hear a long series of tones followed by a two second pause, followed by a short series of tones.</p>
LED	GREEN → RED	RED → YELLOW	YELLOW	ALL → YELLOW

日本語

<p>送信機の電源が入っていることを確認し、スロットルトリガーをフルスロットルにしてスピードコントローラーの電源を入れてください。</p>	<p>そのままフルスロットルを保つと“ピッ”という短い電子音がスピードコントローラーから鳴ります。その約2秒後に“ピロロ”という長い電子音が数回連続で鳴ります。</p>	<p>スロットルトリガーをフルブレーキにします。“ピロロ”という長い電子音が数回連続して鳴るまでフルブレーキを保ってください。</p>	<p>スロットルトリガーをニュートラルポジションに戻します</p>	<p>“ピロロ”という長い電子音が連続して鳴ります。その約2秒後に“ピロロ”という長い電子音が一度鳴り、黄色いLEDが点灯しセットアップは完了します。</p>
LED	緑色 → 赤色	赤色 → 黄色	黄色	全色 → 黄色

Setup Confirmation 動作確認

If the LED on the speed control does not work as shown below, the speed control may not be setup properly. Repeat the setup process.

スピードコントローラーが下記のように作動しない場合はもう一度セットアップを最初から行ってください。

<p>Full Throttle フルスロットル</p>	<p>Neutral ニュートラル</p>	<p>Full Brake フルブレーキ</p>
LED (Green) Lighting LED (緑) 点灯	LED (Yellow) Lighting LED (黄色) 点灯	LED (Red) Lighting LED (赤色) 点灯

5 ESC Setup Calibration du contrôleur électronique de vitesse

English
日本語

Sie müssen den Regler beim ersten Einsatz einstellen. Dieser Einstellvorgang ist danach nicht mehr bei jedem Einschalten nötig.

Vous devez régler le contrôleur électronique de vitesse avant de le faire fonctionner pour la première fois. Après le réglage initial, il n'est pas nécessaire de le régler de nouveau avant chaque utilisation.

Bitte lesen Sie die Anleitung aufmerksam und machen Sie sich mit dem Ablauf vertraut. Der Setupvorgang geht recht schnell und es ist besser, wenn Sie dann gut vorbereitet sind.

Veillez lire soigneusement les instructions et vous familiariser avec la procédure avant de commencer le réglage. Le processus de réglage se fait rapidement, et cela vous aidera à être prêt pour l'étape suivante.

Before Setup

Wir empfehlen, dass Sie aus Sicherheitsgründen der Reifen, wenn Sie die Einstellung oder Programmierung des Systems vornehmen. Nous conseillons fortement de retirer des roues avant la calibration, par mesure de sécurité !

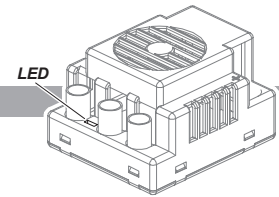

1

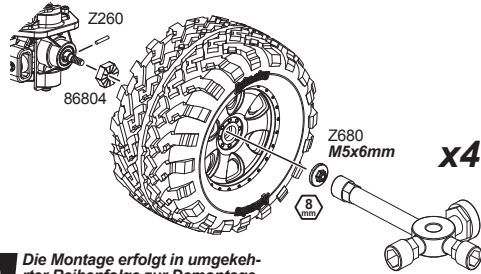

Die Montage erfolgt in umgekehrter Reihenfolge zur Demontage. L'ordre d'installation est inverse de l'ordre de démontage.

87546
Glühkerzenschlüssel
Clé à bougies

2

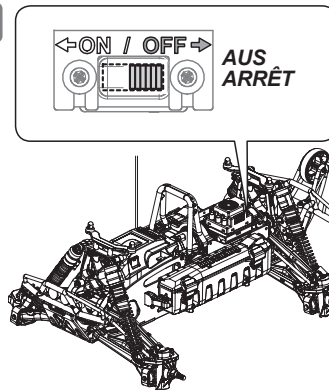

3

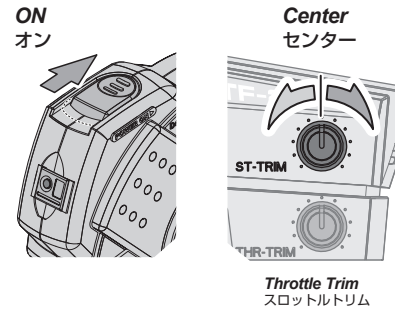

Setup

De

Stellen Sie sicher, dass der Sender eingeschaltet ist. Geben Sie Vollgas, während Sie den Regler anschalten.

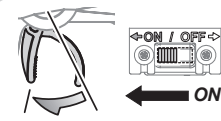

LED

Sie werden eine kurze Tonfolge hören, danach 2 Sekunden Pause, dann eine lange Tonfolge.



GRÜN → ROT

Bewegen und halten Sie den Gashebel in der Voll-Brems-Position bis Sie eine lange Tonfolge hören.



ROT → GELB

Lassen Sie die Gashebel los, so dass er in die Neutralposition geht.



GELB

Sie werden eine lange Tonfolge hören, danach 2 Sekunden Pause, dann eine kurze Tonfolge.



ALL → GELB

Fr

Vérifiez que l'émetteur est allumé. Maintenez une accélération maximale lors du passage au contrôleur électronique de vitesse.

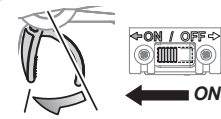

LED

Vous entendrez une courte série de sons, suivie d'une pause de deux secondes, puis d'une longue série de sons.



VERT → ROUGE

Déplacez la gâchette en position de freinage complet et maintenez-la, jusqu'à ce que vous entendiez une longue série de sons.



ROUGE → JAUNE

Relâchez la gâchette afin de lui permettre de retourner en position neutre.



JAUNE

Vous entendrez une longue série de sons, suivie d'une pause de deux secondes, puis d'une courte série de sons.



ALL → JAUNE

Setup Bestätigung Confirmation du réglage

Sollte die LED am Regler nicht wie unten abgebildet leuchten, kann es sein, dass der Regler nicht korrekt eingestellt ist. Wiederholen Sie dann den Setupvorgang.

Si la LED du contrôle de vitesse ne fonctionne pas comme indiqué ci-dessous, il est possible que le contrôle de vitesse ne soit pas réglé correctement. Recommencez le processus de réglage.

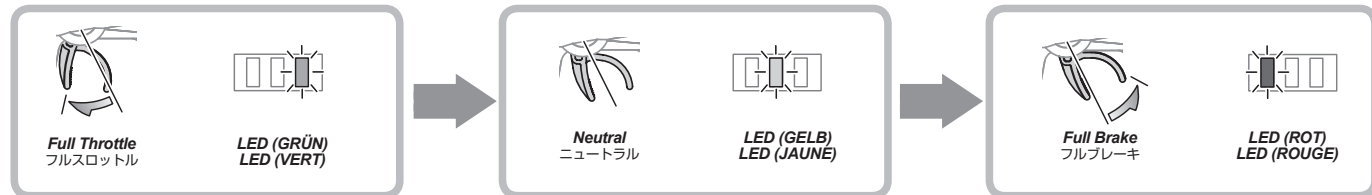

1 Extend the antenna Ziehen Sie die Antenne aus. Déployez l'antenne アンテナを伸ばします。

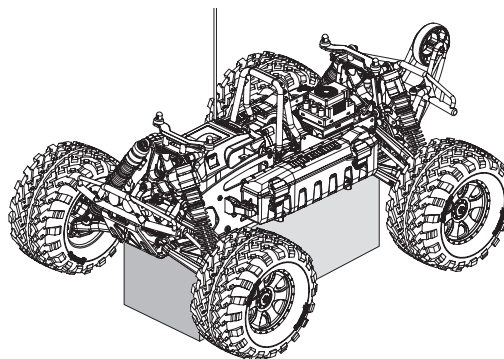
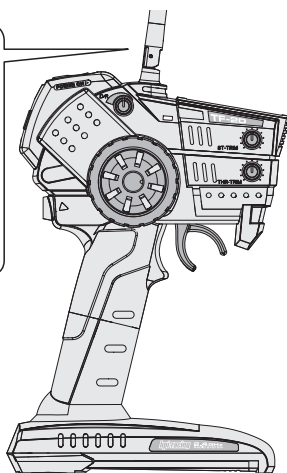
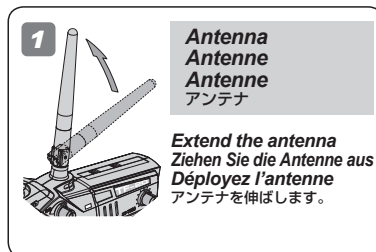

Put the car on a stand, with wheels off the ground and connect battery.
Stellen Sie das Auto auf eine Box, so dass die Reifen den Boden nicht berühren und stecken Sie den Akku an.
Mettez la voiture sur un support, avec les roues au-dessus du sol, et connectez la batterie.
台の上に車を乗せ、バッテリーをつなぎます。

2 Activating R/C Unit Sender Funktionen Fonctionnement de l'émetteur スイッチの入れ方

Turn on transmitter first, then turn on receiver.
Schalten Sie erst den Sender ein, dann den Empfänger.
Allumez d'abord l'émetteur, puis le récepteur.
● 最初に送信機のスイッチをONにします。
次にR/CカーのスイッチをONにします。

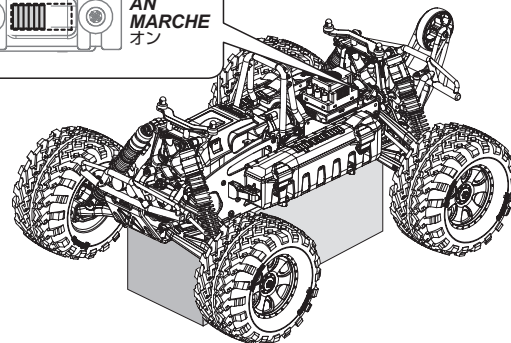
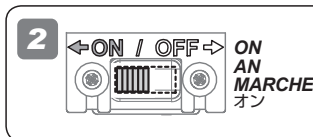
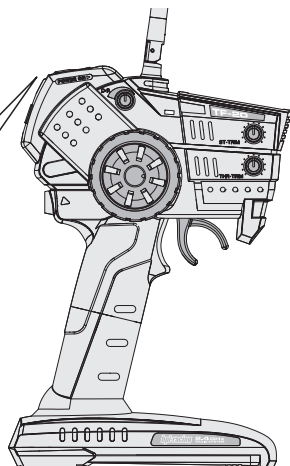

3 Checking Radio Range Überprüfen der Reichweite der RC-Anlage. Vérification de la portée du système radio 操作可能範囲の確認

To properly check the range, have a friend hold the car and walk to the farthest distance that you plan to operate your model. Operate the controls to make sure the model responds correctly. Do not operate the model if there is any problem with the radio system. If you switch on the R/C car first before the transmitter, you may lose control of the R/C car.

Überprüfen Sie die Reichweite der RC-Anlage vor jeder Fahrt. Um dies korrekt durchzuführen, geben Sie das Auto einem Freund, der damit so weit geht, wie Sie fahren möchten. Überprüfen Sie dabei die korrekte Funktion der RC-Anlage. Fahren Sie nicht, wenn es bei diesem Test zu Problemen kommt. Fall Sie erst das Auto anschalten und dann den Sender, kann es sein, dass Sie die Kontrolle über das Auto verlieren.

Vérifiez le système radio et sa portée avant chaque séance de pilotage. Pour correctement vérifier la portée, faites tenir le véhicule par un ami, et éloignez-vous jusqu'à la distance la plus lointaine à laquelle vous envisagez de faire fonctionner votre modèle réduit. Faites fonctionner les commandes et vérifiez que le véhicule répond correctement. Ne faites pas fonctionner le véhicule s'il y a un quelconque problème avec le système radio. Si vous mettez en route le véhicule avant l'émetteur, vous pourriez perdre le contrôle de votre véhicule radio-commandé.

電波範囲の確認は、実際の走行予定距離まで離れ、友人などと一緒にプロポに正しく反応するか確かめてください。プロポに正しく反応しない場合は走行を始めないでください。スイッチを入れる順番を間違えるとR/Cカーが暴走しますので注意してください。



Reference Section
Abschnitt
Section de référence
参照セクション

4-7
Page **30**

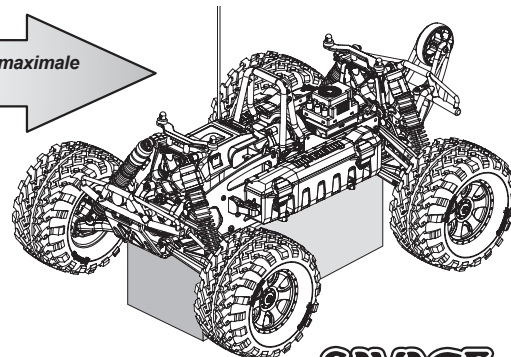

4 Steering Trim Setup Einstellen der Lenkungstrimmung Réglage du trim de direction ステアリングトリムの調整

Steering Trim
Lenkungstrimmung
Trim de direction
ステアリングトリム

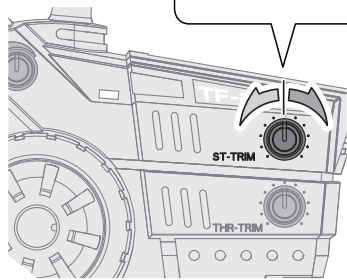

Turn steering trim to set tires in completely centered position.
Stellen Sie die Trimmung so ein, dass die Räder geradeaus zeigen.
Tournez le trim de direction de façon à ce que les pneus soient dans une position complètement centrée.

タイヤがまっすぐになるようにステアリングトリムを左右にまわして調整します。

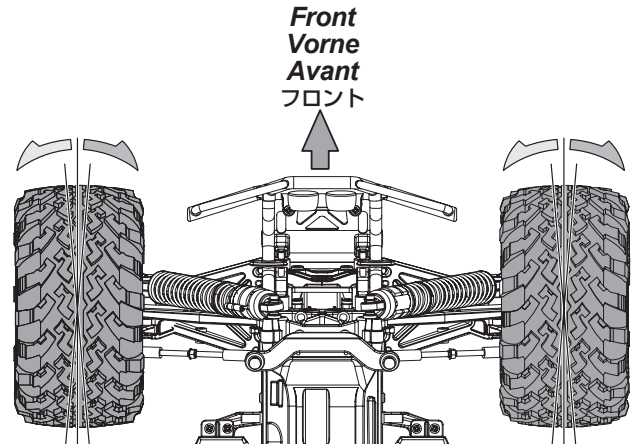

5 Transmitter Operation Sender Funktionen Fonctionnement de l'émetteur 送信機の操作方法

Steering Wheel Volant de direction
Lenkrad ステアリングホイール

Left turn
Nach links
Vers la gauche
左まわり

Straight (Neutral)
Geradeaus (Neutral)
Tout droit (neutre)
直進位置 (ニュートラル)

Right turn
Nach rechts
Vers la droite
右まわり

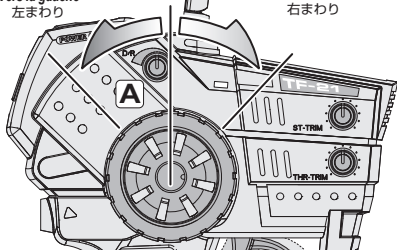

A Steering Dual Rate
Lenkeinschlagsbegrenzung
Double débit de direction
ステアリングデュアルレート

To be used to adjust steering servo throw.
Zum Einstellen des maximalen Lenkeinschlags.
À utiliser pour le réglage du taux et de l'angle du servo.
R/Cカーの曲がる量を調整できます。



Throttle Trigger Gâchette d'accélération
Gashebel スロットルトリガー

Throttle Trim
Gas-Trimmung
Trim d'accélération
スロットルトリム

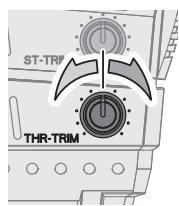

If your vehicle is moving, adjust the throttle trim until it stops.
Falls sich das Auto bewegt, bitte stellen Sie die Gas-Trimmung so ein, um das Auto zum Stillstand zu bringen.
Si la voiture bouge, ajustez le trim de direction pour que la voiture arrête de bouger.
なにもしていないのに車が動いてしまう時は、スロットルトリムで動かなくなるように調節します。

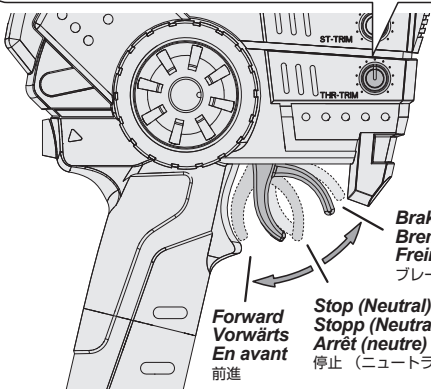

Forward
Vorwärts
En avant
前進

Stop (Neutral)
Stopp (Neutral)
Arrêt (neutre)
停止 (ニュートラル)

Brake / Reverse
Bremse / Rückwärts
Frein/Marche arrière
ブレーキ / バック

Reverse operation
●A and B show the two ways to go in reverse.

Rückwärts fahren
●A and B zeigen die beiden Möglichkeiten rückwärts zu fahren.
Marche arrière
●A et B indiquent les trois manières de passer en marche arrière.
バックのしかた
●バックにはA,Bの2種類の方法があります。

A Stop → Reverse
Stopp → Rückwärts
Arrêt → Marche arrière
停止した状態 → バック

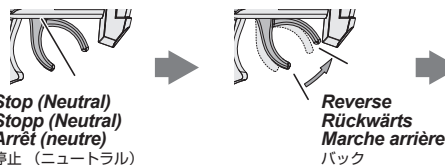

Reverse
Rückwärts
Marche arrière
バック

B Forward → Brake (2 Seconds) → Reverse
Vorwärts → Bremse (2 Sekunden) → Rückwärts
En avant → Frein (2 secondes) → Marche arrière
前進 → 停止 (約2秒) → バック

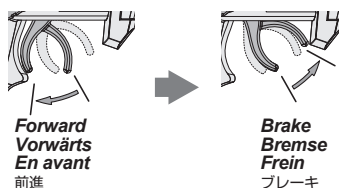

After 2 Seconds
Nach 2 Sekunden
Après 2 secondes
● 2秒後

Reverse
Rückwärts
Marche arrière
バック

6 Fail Safe Operation Fail-Safe Einheit Procédé à sécurité intégrée フェイルセーフ機能

This car has a built-in fail safe system. If the radio glitches, because of interference or the car goes out of range, the servo will apply the brakes to protect your car. The fail safe system has been setup at the factory, but you should become familiar with the function of the fail safe and check the operation before running.

Dieses Auto ist von Werk aus mit einer Fail-Safe Einheit ausgestattet. Falls es zu Empfangsproblemen kommt, weil Funkstörungen auftreten oder das Auto die Reichweite des Senders verläßt, wird das Auto automatisch bremsen. Die Fail-Safe Einheit ist von Werk aus eingestellt. Sie sollten allerdings lernen, wie man diese einstellt und sie vor jeder Fahrt überprüfen.

Ce véhicule possède un système de sécurité redondant. Si la radio tombe en panne, du fait des interférences ou qu'elle se trouve hors de portée, le servo actionnera les freins pour protéger votre véhicule. Le système de sécurité redondant a été réglé en usine, mais vous devez vous familiariser avec son fonctionnement et vérifier qu'il marche correctement avant utilisation.

本製品のR/CシステムにはR/Cカーの暴走を防ぐために、フェイルセーフ機能がスロットルサーボ側に内蔵されています。R/Cカーが走行中に電波混信や電波が到達しない時にR/Cカーの暴走を防ぐ機能です。フェイルセーフシステムは工場出荷時に設定がされていますが、安全と機能理解のため走行前に動作確認を行います。

Situations when the fail safe will operate.
Situations in denen die Fail-Safe Einheit eingreift
Situations dans lesquelles la sécurité redondante fonctionnera.
フェイルセーフが動作する状況

When transmitter radio signal is cut off.
Wenn das Signal vom Sender nicht richtig ankommt.
Lorsque le signal radio de l'émetteur est coupé.
送信機の電波が受信機に到達しなくなった場合。

HPI RF-20
Receiver
Empfänger
Récepteur
受信機

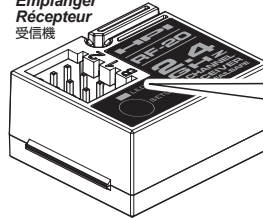

When fail safe is operating, the Red LED is lit.

Wenn die Fail-Safe Einheit aktiv ist, leuchtet die rote LED.

Lorsque la sécurité redondante est en fonctionnement, la LED rouge est allumée.

フェイルセーフ動作時には受信機のLEDが点灯します。



Attention
Achtung
Attention
注意

The fail safe can not completely protect your car. Before running, make sure no one is using the same frequency and check radio range. If someone is using the same frequency, the fail safe will not work.

Die Fail-Safe Einheit kann ihr Auto nicht zu 100% schützen. Überprüfen Sie vor jeder Fahrt die Reichweite, sowie ob jemand auf der selben Frequenz wie Sie fährt. Falls jemand die selbe Frequenz verwendet, kann die Fail-Safe Einheit nicht richtig arbeiten. La sécurité redondante ne peut pas complètement protéger votre véhicule. Avant de le faire fonctionner, vérifiez que personne d'autre n'utilise la même fréquence et vérifiez la portée du système radio. Si quelqu'un d'autre utilise la même fréquence, la sécurité redondante ne pourra pas fonctionner.

フェイルセーフは電波障害、R/Cカーの暴走を完全に防ぐものではありません。走行を行う場合は送受信機の電源と周囲の電波状況を必ず確認します。自分の発信している電波と同じ電波、または強い電波がある場合は機能しません。

7 Fail Safe Operation Check Überprüfen der Fail-Safe Einheit Vérification du fonctionnement de la sécurité redondante フェイルセーフの動作確認

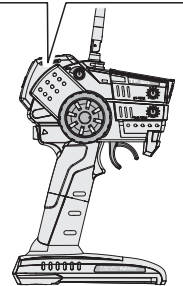
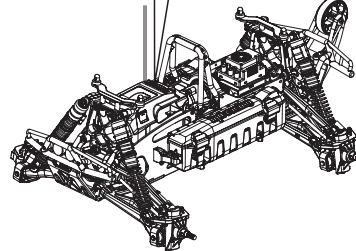
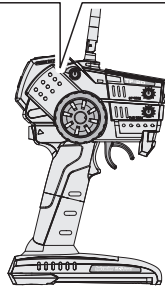
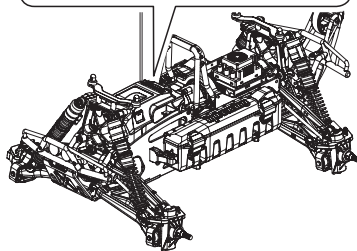
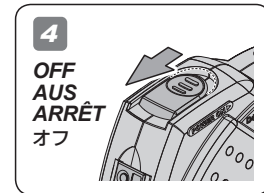
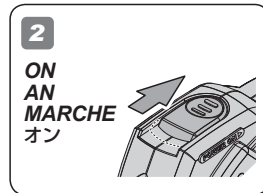
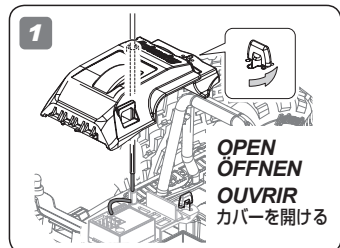

Cautions
Warnhinweise
Précautions
警告

We strongly recommend removing your tires as a safety precaution!
Wir empfehlen, dass Sie aus Sicherheitsgründen der Reifen.
Nous conseillons fortement de retirer des roues, par mesure de sécurité!
安全のため必ずタイヤを外してください。

5

Fail Safe Operation
Fail-Safe Kontrolle
Fonctionnement de la sécurité redondante
フェイルセーフの動作確認

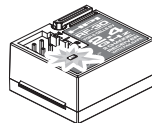

LED light will flash and vehicle will not move.
This means that the fail safe is working properly.

Die LED blinkt und das Auto bewegt sich nicht. Dies bedeutet, dass das Fail-Safe korrekt arbeitet.

La LED clignote et le véhicule ne bouge pas. Cela signifie que la sécurité fonctionne correctement.

このとき受信機のLEDが点滅し何も起きない状態になります。
この状態がフェイルセーフシステムの機能した状態になります。



Cautions
Warnhinweise
Précautions
警告

If the red LED is lit, but the throttle servo is not closing the throttle or applying the brake, refer to the page 32 and perform the fail-safe setup procedure.

Wenn die rote LED leuchtet, das Gas-Servo den Vergaser aber nicht schließt und bremst, schauen Sie bitte auf Seite 32 und führen Sie den Fail-Safe Einstellvorgang durch.

Si la LED rouge s'allume, mais que le servo d'accélérateur n'arrête pas d'accélérer ou n'actionne pas le frein, reportez-vous à la page 32 et effectuez la procédure de réglage de sécurité.

上記のような状態にならない場合は32ページを参考にフェイルセーフの再設定を行います。

8

Practice Turning Kurven fahren Entraînement au virage 曲がる練習をしましょう

Install body and enjoy! Allow the car to cool down for 15 minutes between each run. When the car is running toward the driver, the directions of the steering wheel are reversed. Once you become comfortable driving the Savage Flux, practice driving on a track with pylons.

Montieren Sie die Karosserie und fahren Sie los! Lassen Sie das Auto zwischen den einzelnen Fahrten 15 Minuten abkühlen. Wenn Sie auf sich zu fahren, müssen Sie in die entgegengesetzte Richtung lenken. Wenn Sie immer besser mit der Lenkung zurecht kommen, fahren Sie einen Parcours, den Sie z.B. mit Pylonen abgesteckt haben.

Installez la carrosserie et amusez-vous ! Laissez la voiture refroidir entre chaque séance. Lorsque le véhicule revient vers son pilote, les directions du volant sont inversées. Une fois que vous avez l'habitude de conduire le Savage Flux, entraînez-vous à conduire sur une piste avec des plots.

ボディを取り付け走行させます。走行用バッテリー1本走行後、15分以上休ませて再走行してください。車がドライバーに向かって走ってくる場合には、ステアリング操作の方向が逆になります。サーベッジ Fluxの走行になれてきたら、パイロンなど目印を置いてコース通りに走ってみましょう。

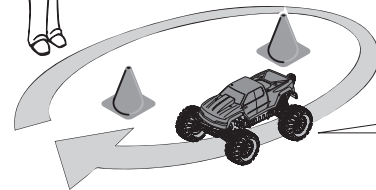

Right turn
Nach rechts fahren
Tourner à droite
右まわり



Cautions · Attention
Warnhinweise · Achtung
Précautions · Attention
警告 · 注意

Do not drive the Savage Flux in the following places.
Bitte beachten Sie folgende Hinweise, wenn Sie mit dem Savage Flux fahren.
Ne conduisez pas le Savage Flux dans les endroits suivants.
次の様な場所では走行させないでください。



Do not run on public streets or highways. This could cause serious accidents, personal injuries, and/or property damage.

Fahren Sie niemals auf öffentlichen Straßen. Dies kann zu schweren Unfällen mit Personen- und Sachschaden führen.

Ne faites pas fonctionner sur la voie publique ou la route. Cela pourrait provoquer des accidents graves, des blessures corporelles ou des dommages aux biens.

道路など、車や人が通る場所では走行させないでください。



Do not run in water or sand.

Fahren Sie nie in Wasser oder Sand.

Ne faites pas fonctionner dans l'eau ou sur le sable.

水たまり、砂地、じゅうたんなどでは走行させないでください。

故障の原因になることがあります。

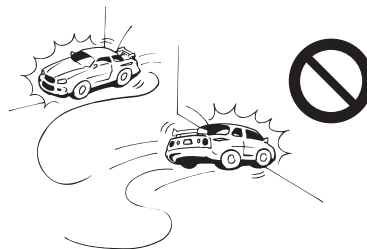

Make sure everyone is using different frequencies when driving together in the same area.

Achten Sie immer darauf, dass verschiedene Frequenzen verwendet werden, wenn Sie mit jemandem zusammen fahren. Vérifiez que toutes les personnes qui pilotent dans la même zone utilisent toutes des fréquences différentes.

他の車と同じ周波数だと、車のコントロールが出来なくなります。必ず確認してから走行させましょう。

9

Turning R/C Unit Off Ausschalten der Fernsteuer Komponenten Éteindre l'unité de radio-commande スイッチの切り方



Attention
Achtung
Attention
注意

Turn off receiver first, then turn off transmitter.
Schalten Sie erst den Empfänger aus, dann den Sender.
Éteignez d'abord le récepteur, puis l'émetteur.
始めにR/CカーのスイッチをOFFにします。
次に送信機のスイッチをOFFにします。

If you switch off the transmitter first before the R/C car, you may lose control of the R/C car.
Falls Sie erst den Sender ausschalten und dann das Auto, kann es sein, dass Sie die Kontrolle über das Auto verlieren.
Si vous éteignez l'émetteur avant le véhicule, vous pourriez perdre le contrôle de votre véhicule radio-commandé.
スイッチを切る順番を間違えるとR/Cカーが暴走する恐れがあるので注意してください。

1



OFF
AUS
ARRÊT
オフ

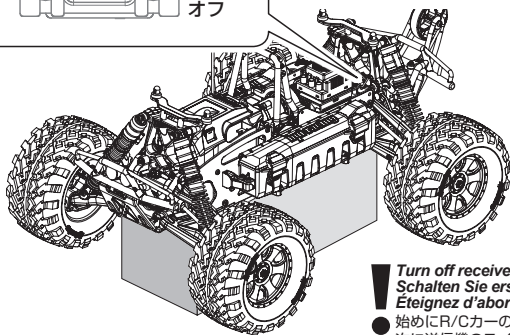

2

OFF
AUS
ARRÊT
オフ

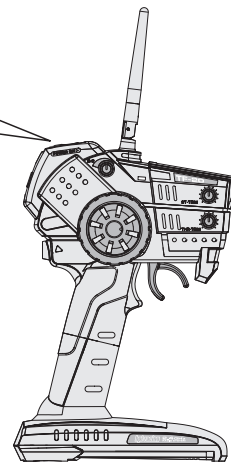
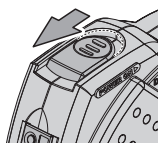

Turn off receiver first, then turn off transmitter.
Schalten Sie erst den Empfänger aus, dann den Sender.
Éteignez d'abord le récepteur, puis l'émetteur.
● 始めにR/CカーのスイッチをOFFにします。
次に送信機のスイッチをOFFにします。



Cautions
Warnhinweise
Précautions
警告

Make sure receiver is turned OFF before connecting the battery, the vehicle may run out of control.

Achten Sie darauf, dass der Empfänger ausgeschaltet ist, wenn Sie den Akku anstecken, sonst kann das Auto außer Kontrolle geraten

Vérifiez que le récepteur est en position ARRÊT (OFF) avant de connecter la batterie, faute de quoi vous pourriez perdre le contrôle du véhicule.

受信機のスイッチが、OFFになっている事を確認してください。車が暴走する恐れがありますので注意してください。

1

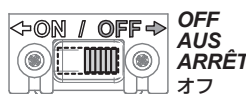

2

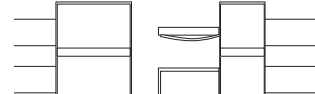

If R/C car does not move or you have no control, see below.
 Falls sich das Auto nicht bewegt, oder Sie nicht mehr die Kontrolle haben, schauen Sie bitte unten.
 Si le véhicule télécommandé ne bouge pas ou si vous n'en avez pas le contrôle, voyez ci-dessous.
 R/Cカーが動かない、動作がおかしいと思ったら表を参考に原因を調べてください。

Problem Problem Problème 症状	Cause Grund Cause 原因	Remedy Lösung Remède 対策	Section Abschnitt Section 項目
Does Not Move. Das Auto fährt nicht. Le véhicule ne bouge pas 動かない	Battery is not placed properly in the transmitter. Die Batterien sitzen nicht korrekt im Sender. Les piles ne sont pas placées correctement dans l'émetteur. 送信機の電池が正しく入っていない。	Place batteries in the transmitter properly. Legen Sie die Batterien korrekt ein. Positionnez correctement les piles dans l'émetteur. 送信機の電池を正しく入れる。	Page8 2-2
	Weak or no battery in model. Leerer oder kein Akku im Auto. Batterie faible ou non installée 走行用バッテリーは充電されていますか？	Install charged battery. Einbauen eines geladenen Akkus. Mettez en place une batterie chargée 走行用バッテリーを充電してください。	Page8 2-1
	Damaged motor. Kaputter Motor. Moteur endommagé モーターに異常はありませんか？	Replace with new motor. Austausch durch einen neuen Motor. Remplacez par un nouveau moteur 変な音がしたり、すぐに熱くなるような場合は、モーターを交換してください。	Page22 4-4
	Frayed or broken wiring. Beschädigte Verkabelung. Câble dénudé ou coupé コードなどがやぶけて断線していませんか？	Splice and insulate wiring completely. Erneuern und isolieren Sie die kaputte Stelle. Faites une épissure et isolez complètement le câble. コードを絶縁するか、カスタマーサービスに修理を依頼してください。	Page31 4-7
	ESC is shut down by heat protection circuit. Notabschaltung des Reglers wegen Überhitzung. Le système ESC est fermé par le circuit de protection thermique. ESCのヒートプロテクターが働いていませんか？	Stop driving immediately, do not drive the car until the Speed Controller cools down. Fahren Sie nicht weiter. Warten Sie bis der Fahrtenregler abgekühlt ist. Arrêtez immédiatement de conduire, ne pilotez pas la voiture tant que le contrôleur de vitesse n'a pas refroidi. 走行を中止しスピードコントローラーの温度が下がるまで走行させないでください。回路内の温度が通常温度にもどればヒートプロテクター機能は解除されます。	Page31 4-7
Is the binding setup properly? Stimmt die Sender/Empfänger Verbindung? Est-ce que l'association est correctement effectuée ? バインドが正しく設定されていない。	Make sure binding is setup properly. Stellen Sie sicher, dass Sender und Empfänger korrekt verbunden sind. Vérifiez que l'association est correctement effectuée. バインディングの設定を行います。	Page32 4-7	
No Control. Keine Kontrolle über das Auto Pas de contrôle 思うように動かない	Weak or no batteries in transmitter or model. Leere oder keine Batterien im Sender oder Auto. Batterie faible ou absente dans l'émetteur ou le véhicule. 走行用バッテリーや、送信機の電池が減っていませんか？	Install charged or fresh batteries. Einbauen voller Batterien. Mettez des batteries rechargées ou neuves. 走行用バッテリーは充電し、送信機の電池は、新品に交換してください。	Page8 2-1 Page8 2-2
	Improper antenna on transmitter or model. Zu kurze Antenne am Sender oder Auto. Antenne inadéquate sur l'émetteur ou le véhicule アンテナはのびていますか？	Fully extend antenna. Ziehen Sie die Antenne vollständig aus. Dépliez complètement l'antenne. 送信機、受信機のアンテナを確実にのばしてください。	Page8 2-2
	Neutral position or trim is incorrect. Neutralposition oder Trimmung sind verstellt. La position neutre est incorrecte ou le trim n'est pas réglé. ニュートラル、トリムの位置が合っていない。	Adjust the steering trim referring to Page 16. Stellen Sie die Lenkungstrimmung neu ein (Seite 16). Réglez le trim de direction en vous reportant à la page 16. P.16のステアリングトリムの調整を参考に調整する。	Page16 2-3
Steering and Throttle Function Reversed. Lenkung und Gas funktionieren genau verkehrt herum. Direction et accélération inversées 思っている動作と逆に動く	Servo reverse switch is in wrong position. Servorichtungs-Schalter ist in der falschen Position. L'interrupteur de marche arrière du servo est dans la mauvaise position 送信機のリバーススイッチの向きが変わっていませんか？	Set to correct position see page 8. Schauen Sie auf Seite 8 für die korrekte Position. Vérifiez la position correcte en page 8 Page.8を参考に送信機のリバーススイッチの位置を確認します。	Page8 2-2
	Please check that the wires from ESC to motor are connected properly. Bitte überprüfen Sie, ob die Kabel vom Regler zum Motor richtig sitzen. Veuillez vérifier que les fils allant de l'ESC au moteur sont correctement raccordés. モーター、ESCの配線が逆になっていませんか？	Refer to page 31. It will show how to connect the motor. Schauen Sie bitte auf Seite 31. Dort wird erklärt, wie der Motor angeschlossen wird. Reportez-vous à la page 31. Vous y verrez comment raccorder le moteur. Page.31を参考に接続し直してください。	Page31 4-7



4 Maintenance Entretien Wartung メンテナンス



Maintenance schedule Wartungsübersicht

Programme d'entretien メンテナンススケジュール

For maintenance schedule, refer to right side of the chart. After running, clean the chassis and check all moving parts for damage. If any parts are broken or damaged, repair or replace them before the next run. Regular maintenance is necessary to prevent damage to the car and maintain its performance.

Um die Wartungsintervalle zu sehen, schauen Sie bitte in die untenstehende Tabelle. Überprüfen Sie nach dem Fahren das Chassis, reinigen Sie es und schauen Sie, dass keine Teile beschädigt sind. Falls doch, reparieren oder tauschen Sie diese vor der nächsten Fahrt. Regelmäßige Wartung ist nötig, um Schäden vorzubeugen und die Leistungsfähigkeit des Autos zu behalten.

Pour le programme d'entretien, reportez-vous au côté droit du tableau. Après l'utilisation, nettoyez le châssis et vérifiez toutes les pièces mobiles pour vérifier qu'elles ne sont pas endommagées. Si des pièces sont cassées ou endommagées, réparez-les ou remplacez-les avant la prochaine utilisation. Un entretien régulier est nécessaire pour prévenir les dommages au véhicule et préserver ses performances.

メンテナンス時期は参考走行時間です。走行条件によりメンテナンス時期は異なることがあります。R/Cカー走行後はR/Cカーを掃除しながら各部パーツの点検と動作確認を行います。パーツが破損、磨耗しているときはパーツの交換を行うなど次の走行に備えてメンテナンスを行います。メンテナンスを行わないとR/Cカー本来の性能が発揮されず、R/Cカーが壊れる原因ともなりますので走行後は必ずR/Cカーのメンテナンスを行って走行をお楽しみください。

 Every Pack Nach jeder Fahrt À chaque charge des batteries. 毎1パック走行後	 Every 5 Packs Nach 5 Fahrten Toutes les 5 charges des batteries. 毎5パック走行後	 Every 10 Packs Nach 10 Fahrten Toutes les 10 charges des batteries. 毎10パック走行後	 Maintenance Item Zu wartender Bereich Élément d'entretien メンテナンス項目	 Reference Section Abschnitt in der Anleitung Section de référence 参照ページ
●			Chassis Maintenance Wartung des Chassis Entretien du châssis シャーシのメンテナンス	Page 21 4-1
●			Wheel Maintenance Wartung der Reifen Entretien des roues タイヤのメンテナンス	Page 21 4-2
		●	Spur Gear Maintenance Hauptzahnrad Entretien de la couronne スパーギアのメンテナンス	Page 22 4-3
		●	Motor and Pinion Gear Maintenance Motors und Ritzels Entretien du moteur et du pignon モーター、ピニオンギアのメンテナンス	Page 24 4-4
		●	Shock Maintenance Stoßdämpfer Entretien des amortisseurs ショックのメンテナンス	Page 26 4-5
		●	Differential Maintenance Wartung des Differentials Entretien du différentiel デフのメンテナンス	Page 28 4-6
		●	Radio Maintenance RC-Anlage Entretien de la radio プロポシステムのメンテナンス	Page 30 4-7

Necessary for Maintenance Zur Wartung benötigt Nécessaire pour l'entretien メンテナンスに必要なもの

Screwdriver (NO.1,2)
Kreuzschraubenzieher (Nr.1,2)
Tournevis (NO.1,2)
プラスドライバー 大、小



No.1
2/2.6mm



No.2
3mm



Z950
Cross Wrench
Kreuzschlüssel
Clé en croix
ミニクロスレンチ

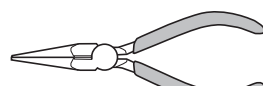
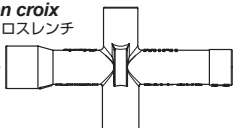

Needle Nosed Pliers
Spitzzange
Pinces à becs longs
ラジオペンチ

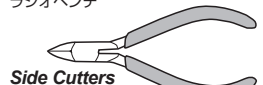

Side Cutters
Seitenschneider
Pince coupante latérale
ニッパー

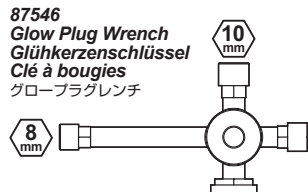

87546
Glow Plug Wrench
Glühkerzenschlüssel
Clé à bougies
グロープラグレンチ

Allen Wrench
Inbusschlüssel
Clé Allen
六角レンチ

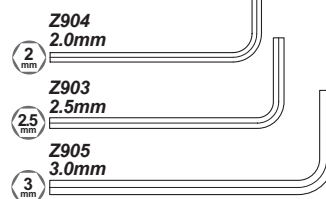

Z904
2.0mm

Z903
2.5mm

Z905
3.0mm

Oil Spray
Öl-Spray
Vaporisateur d'huile
潤滑オイルスプレー



9062 (US,EU)
9063 (JP)
Nitro Car Cleaner
Nitro-Car Reiniger
Nettoyant Nitro Car
ナイトロカークリーナー



30035 (JP)
Instant Cement
Sekundenkleber
Colle instantanée
瞬間接着剤



Brush
Pinsel
Pinceau
ハケ



Z164
Grease
Fett
Graisse
グリス



Z159
Thread Lock (Green)
Schraubensicherung (grün)
Frein à filet (vert)
ネジロック剤 (グリーン)



Rag
Putzlappen
Chiffon
ウエス



4-1

Chassis Maintenance Wartung des Chassis

Entretien du châssis シャーシのメンテナンス

After running, clean the car and lubricate these points. Replace damaged parts, check that all the screws are tight.

Reinigen Sie das Chassis nach dem Fahren und schmieren Sie die markierten Stellen. Tauschen Sie beschädigte Teile aus und kontrollieren Sie alle Schrauben auf korrekten Sitz.

Après utilisation, nettoyez le véhicule et lubrifiez ces points. Remplacez les pièces endommagées, vérifiez que toutes les vis sont serrées.

走行後はR/Cカーの掃除を行いながら、R/Cカーのメンテナンスをします。シャーシの可動部分には市販のオイル潤滑スプレーを吹き付けます。

Screwdriver (NO.1,2)
Kreuzschraubenzieher (Nr.1,2)
Tournevis (NO.1,2)
プラスドライバー 大、小



No.1
2/2.6mm

No.2
3mm



9062 (US.EU)
9063 (JP)
Nitro Car Cleaner
Nitro-Car Reiniger
Nettoyant Nitro Car
ナイトロカークリーナー



Oil Spray
Öl-Spray
Vaporisateur
d'huile
潤滑オイルスプレー

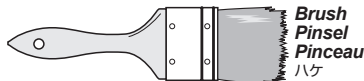

Brush
Pinzel
Pinceau
ハケ

Allen Wrench
Inbusschlüssel
Clé Allen
六角レンチ

Z903
2.5mm

Z905
3.0mm

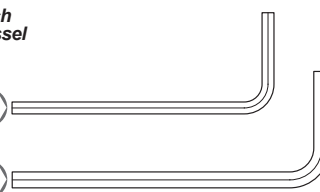

Rag
Putzlappen
Chiffon
ウエス

Check to make sure these screws are in good condition.
Überprüfen Sie die Schrauben auf korrekten Sitz und ihren Zustand.
Vérifiez que ces vis sont en bon état.

● 下記の優先順位でネジの緩みを確認してください。

- 1 Steering knuckle screws.
Lenkhebel-Schrauben
Vis de fusées de direction.
ステアリングナックルのネジ
- 2 Motor mount screws.
Motorschrauben
Vis de montage du moteur
モーターマウントのネジ
- 3 Chassis screws
Chassis-Schrauben
Vis du châssis
シャーシのネジ

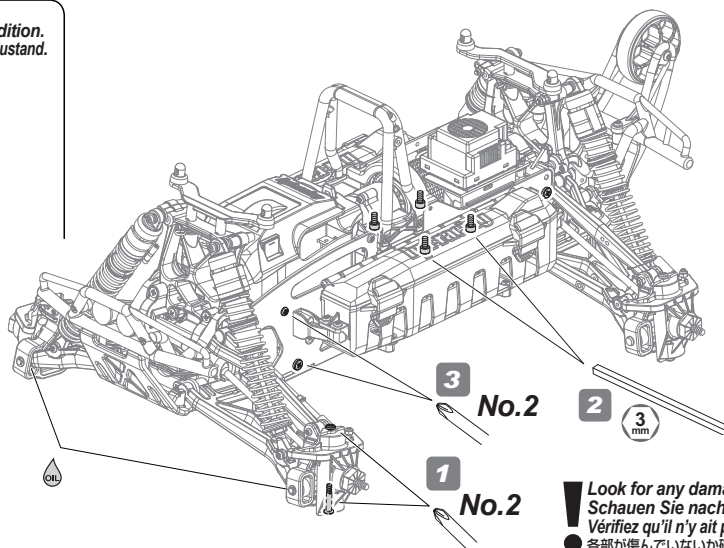

Look for any damaged parts.
Schauen Sie nach defekten Teilen.
Vérifiez qu'il n'y ait pas de pièces endommagées.

● 各部分が傷んでいないか確認してください。

4-2

Wheel Maintenance Wartung der Reifen

Entretien des roues タイヤのメンテナンス

Make sure the tire is secure on the wheel. Re-glue if necessary.

Achten Sie darauf, dass der Reifen fest auf der Felge sitzt. Kleben Sie ihn wenn nötig nach.
Vérifiez que le pneu est solidement installé sur la jante. Recollez-le si nécessaire.

表裏共にタイヤがホイールに確実に接着されているか確認し、剥がれているところは瞬間接着剤で再接着してください。

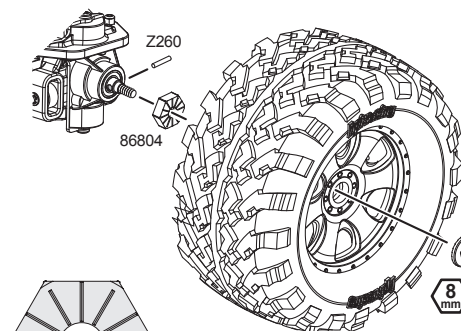

86804
Hex Wheel Hub 17mm
Sechskant-radmitnehmer 17mm
Fusée de roue hex 17mm
六角ハブ 17mm

Z260
Pin 2.5x12mm
Stift 2.5x12mm
Goupille 2.5x12mm
ピン 2.5x12mm

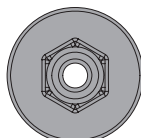

Z680
Flanged Lock Nut M5x8mm
Mutter mit flansch M5x8mm
Contre-écrou à collerette M5x8mm
フランジロックナット M5x8mm

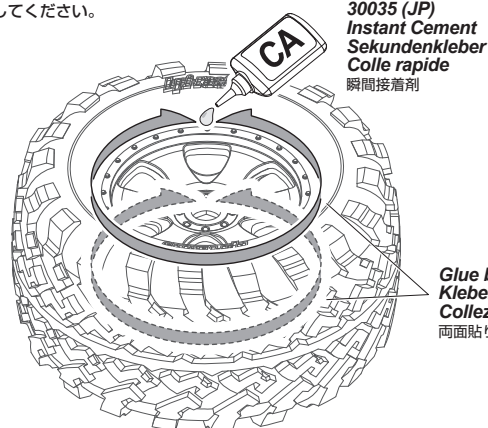
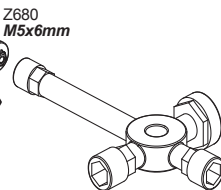

30035 (JP)
Instant Cement
Sekundenkleber
Colle rapide
瞬間接着剤

Glue both sides.
Kleben Sie beide Seiten.
Collez les deux côtés
両面貼り付けます。

Use small amount to secure tire.
Verwenden Sie nur wenig Kleber.
Utilisez en petite quantité pour fixer le pneu.

● 瞬間接着剤の付けすぎに注意

SAVAGE
FLUX HP

4-3

Spur Gear Maintenance Hauptzahnrad

Entretien de la couronne スパーギアのメンテナンス

Adjusting the Slipper Clutch Einstellen des Slippers Réglage de l'embrayage スリッパークラッチの調節

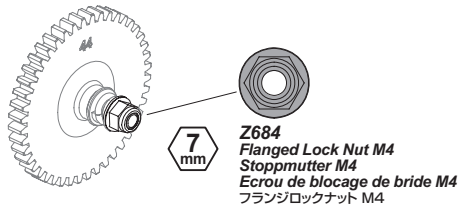

Z684
Flanged Lock Nut M4
Stoppmutter M4
Ecrou de blocage de bride M4
フランジロックナット M4

Adjust the Slipper Clutch to suit the running conditions.
Passen Sie die Slippereinstellung dem jeweiligen Untergrund an.
Réglez l'embrayage en fonction des conditions de la course.
調整ネジでスリッパのすべり具合を走行条件に合わせて調整します。

You can adjust the slipper clutch to suit your driving conditions.
If the clutch slips too much, tighten the locknut. If the clutch is too tight, loosen the locknut.
If the slipper clutch is too tight it may damage the drive train.

Sie können den Slipper auf den jeweiligen Untergrund, auf dem Sie fahren, einstellen.
Wenn er zu sehr durchrutscht, ziehen Sie die Mutter fester an. Wenn er zu fest ist, lösen Sie die Mutter ein wenig.
Wenn der Slipper zu fest eingestellt ist, kann der Antriebsstrang beschädigt werden.

Vous pouvez régler l'embrayage en fonction de vos conditions de piste.
Si l'embrayage glisse trop, serrez l'écrou. Si l'embrayage est trop serré, dévissez l'écrou. Si l'embrayage est trop serré, il pourrait endommager la transmission.

路面のコンディションに合わせてスリッパークラッチの調節ができます。
すべる時はロックナットを締め、きつい時はロックナットを緩めます。
ロックナットを締めすぎると駆動系を傷めますので注意してください。

1

Screwdriver (NO.2)
Kreuzschraubenzieher (Nr.2)
Tournevis (N° 2)
プラスドライバー 大

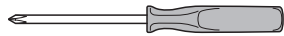

Z950
Cross Wrench
Kreuzschlüssel
Clé en croix
ミニクロスレンチ



Allen Wrench
Inbusschlüssel
Clé Allen
六角レンチ



Z905
3.0mm

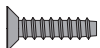

Z578
TP, Flat Head Screw M3x12mm
Senkkopfschneidschraube M3x12mm
Vis tole tête Fraisée M3x12mm
T.PサラネジM3x12mm

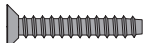

Z581
TP, Flat Head Screw M3x18mm
Senkkopfschneidschraube M3x18mm
Vis tole tête Fraisée M3x18mm
T.PサラネジM3x18mm



Z567
TP, Binder Head Screw M3x10mm
Flachkopfschneidschraube M3x10mm
Vis tole tête plate M3x10mm
T.Pバインドネジ M3x10mm

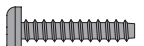

Z569
TP, Binder Head Screw M3x15mm
Flachkopfschneidschraube M3x15mm
Vis tole tête plate M3x15mm
T.Pバインドネジ M3x15mm

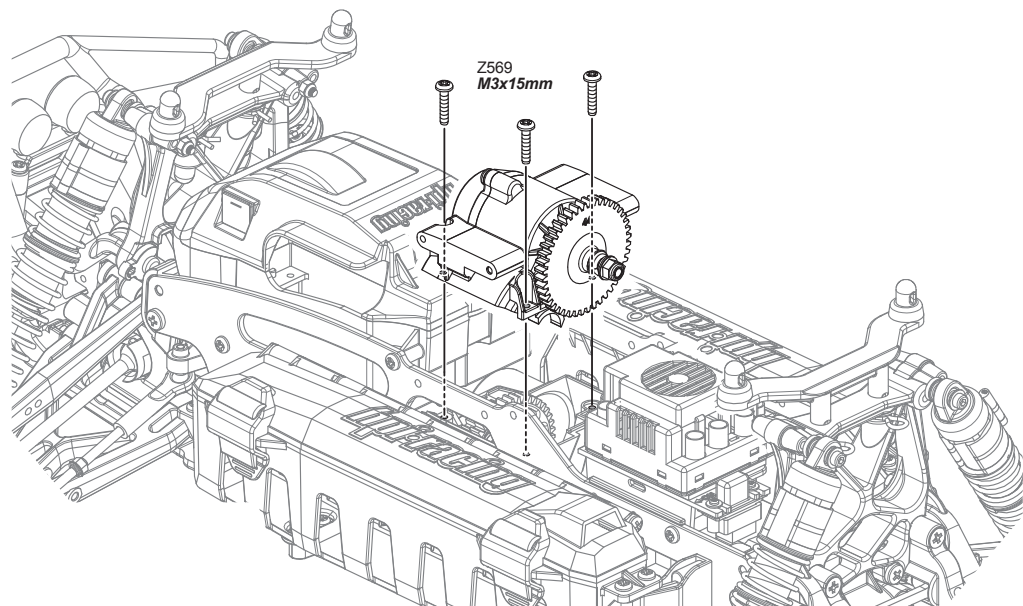
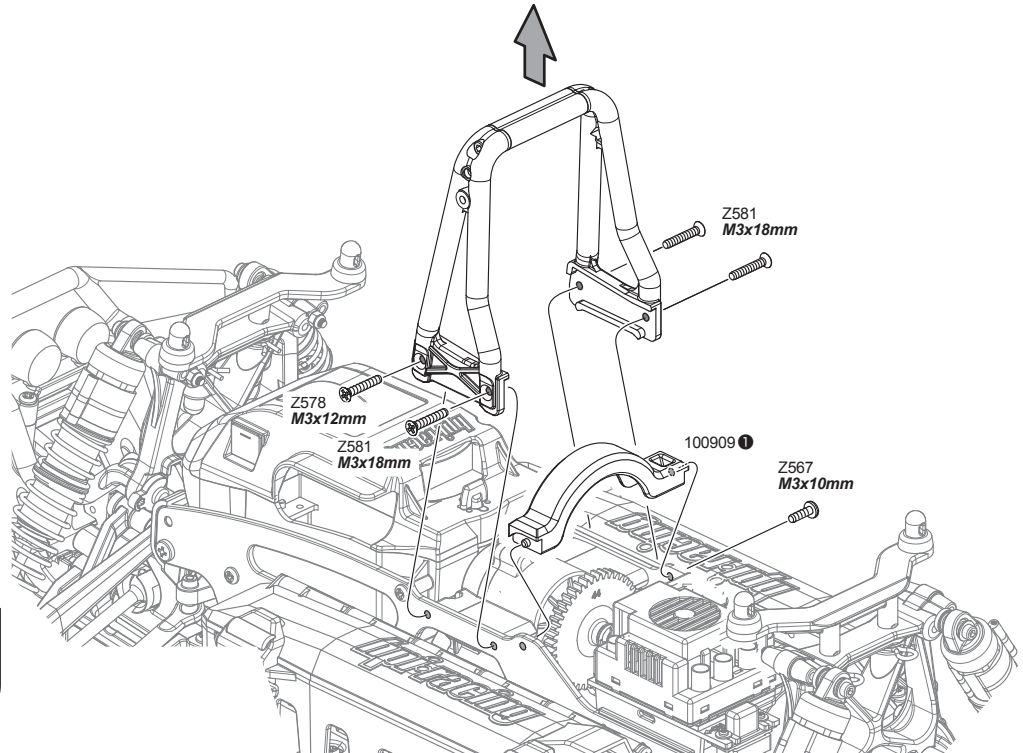

2

Z260
Pin 2.5x12mm
Stift 2.5x12mm
Goupille 2.5x12mm
ピン 2.5x12mm

87042
Spring 4.9x8x7mm
Slipper Feder 4.9x8x7mm
Ressort 4.9x8x7mm
スプリング 4.9x8x7mm

87402
Washer 4.3x10x1.0mm
Unterlagscheibe 4.3x10x1.0mm
Rondelle 4.3x10x1.0mm
ワッシャー 4.3x10x1.0mm

Z684
Flanged Lock Nut M4
Stoppmutter M4
Ecrrou de blocage de bride M4
フランジロックナット M4

86089
Drive Shaft 6x70mm
Getriebewelle 6x70mm
Axe de transmission 6x70mm
ドライブシャフト 6x70mm

Z245
E Clip E5mm
E-clip E5mm
Circlips 5mm
EリングE5

B023
Ball Bearing 6x13x5mm
Kugellager 6x13x5mm
Roulement 6x13x5mm
ボールベアリング 6x13x5mm

Z567
TP Binder Head Screw M3x10mm
Flachkopfschneidschraube M3x10mm
Vis tête plate M3x10mm
T.P.バインドネジ M3x10mm

Z950
Cross Wrench
Kreuzschlüssel
Clé en croix
ミニクロスレンチ

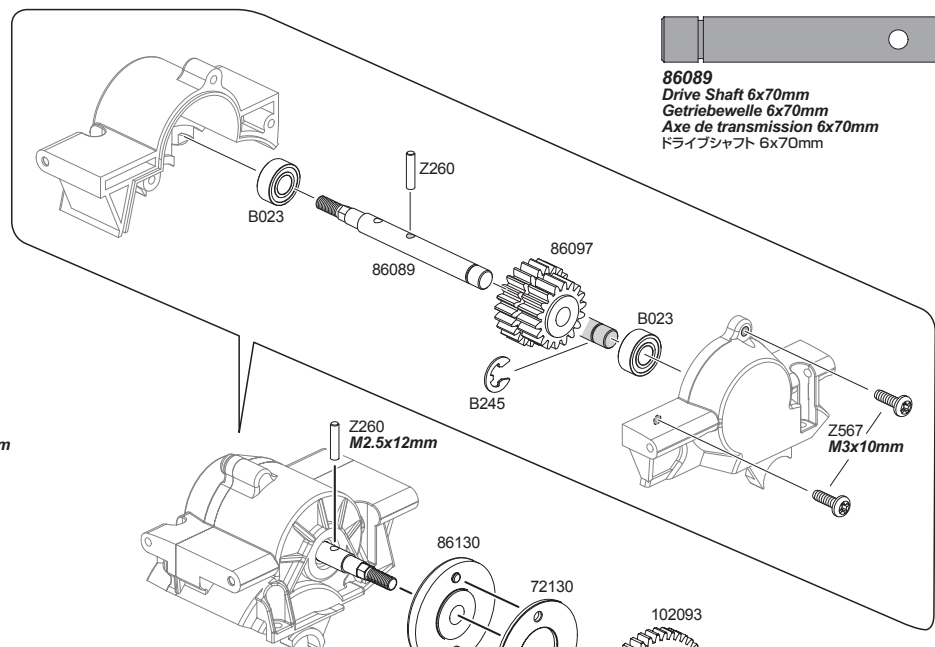

Remove adhesive backing.
Entfernen Sie die Schutzschicht auf der Rückseite.
Retirez le dos adhésif.
裏紙をはがします。

Standard Slipper Setup
Einstellung des Slippers
Réglages standard de l'embrayage
スリッパ調整基準位置

Tighten setscrew fully and then loosen one half turn.
The Slipper Clutch protects the drivetrain from shock.
Ziehen Sie die Schraube vollständig an und lösen Sie sie dann wieder eine halbe Umdrehung.
Der Slipper schützt den Antrieb vor Schlägen.
Vissez la vis de réglage à fond puis dévissez d'un demi-tour.
L'embrayage protège la transmission des chocs.
締めこんだ所から1/2回転ゆるめます。スリッパークラッチは駆動系に伝わるショックから駆動系を保護し、破損を防ぎます。

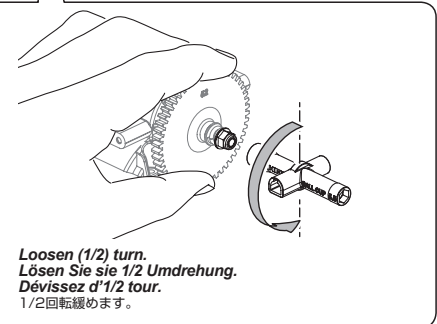
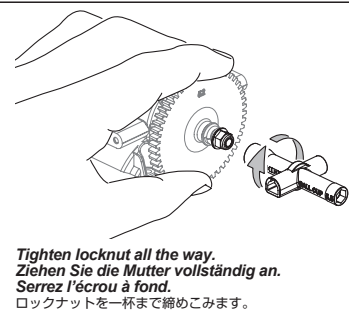

Proper Spur Gear Mesh
Korrektes Ritzelspiel
Engrènement correct de la couronne
バックラッシュの調節

Set gear mesh by adjusting motor mount position.
To get a perfect gear mesh, place a piece of paper (See bottom of page) between the gears and tighten the engine mount screws.
Stellen Sie das Spiel ein, indem Sie die Motorposition verändern.
Um das Spiel optimal einzustellen, schieben Sie einen Streifen Papier (siehe unten) zwischen die Zahnräder und ziehen Sie dann die Motorschrauben an.
Configurez l'engrènement de la couronne en ajustant la position du moteur.
Pour obtenir l'engrènement désiré, insérez un morceau de papier entre les pignons et réglez les vis de montage du support du moteur.
モーターの位置を移動させてバックラッシュの調整をします。スパーギアとクラッチペルの間に紙片をはさみエンジンを固定すると適切なバックラッシュを設定できます。

Installation is reverse of removal.
Die Montage erfolgt in umgekehrter Reihenfolge zur Demontage.
L'ordre d'installation est inverse de l'ordre de démontage.
● 組み立ては逆の手順で図を参考にしてください。

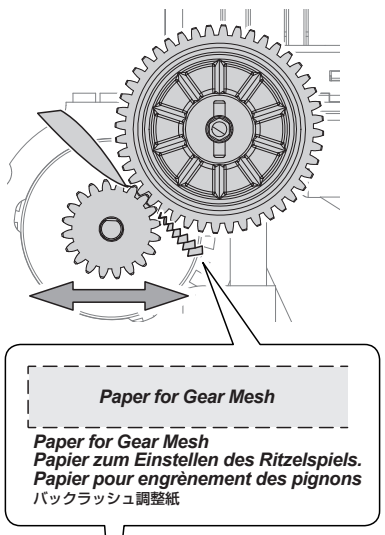
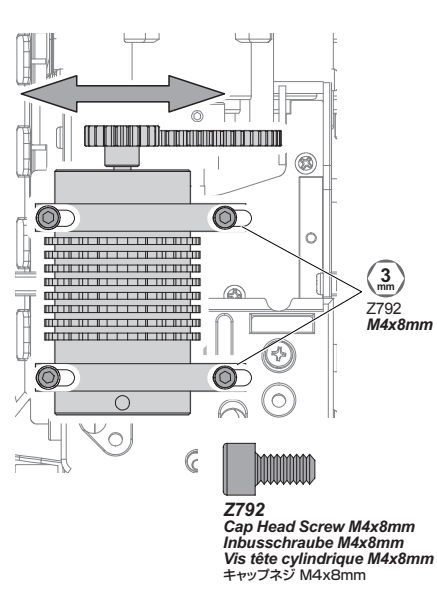

4-4

Motor and Pinion Gear Maintenance Motors und Ritzels

Entretien du moteur et du pignon モーター、ピニオンギアのメンテナンス

1

Screwdriver (NO.2)
Kreuzschraubenzieher (Nr.2)
Tournevis (N° 2)
プラスドライバー 大

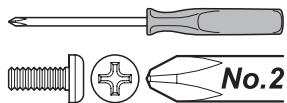

Allen Wrench
Inbusschlüssel
Clé Allen
六角レンチ

Z903
2.5mm

2.5mm

Z905
3.0mm

3mm

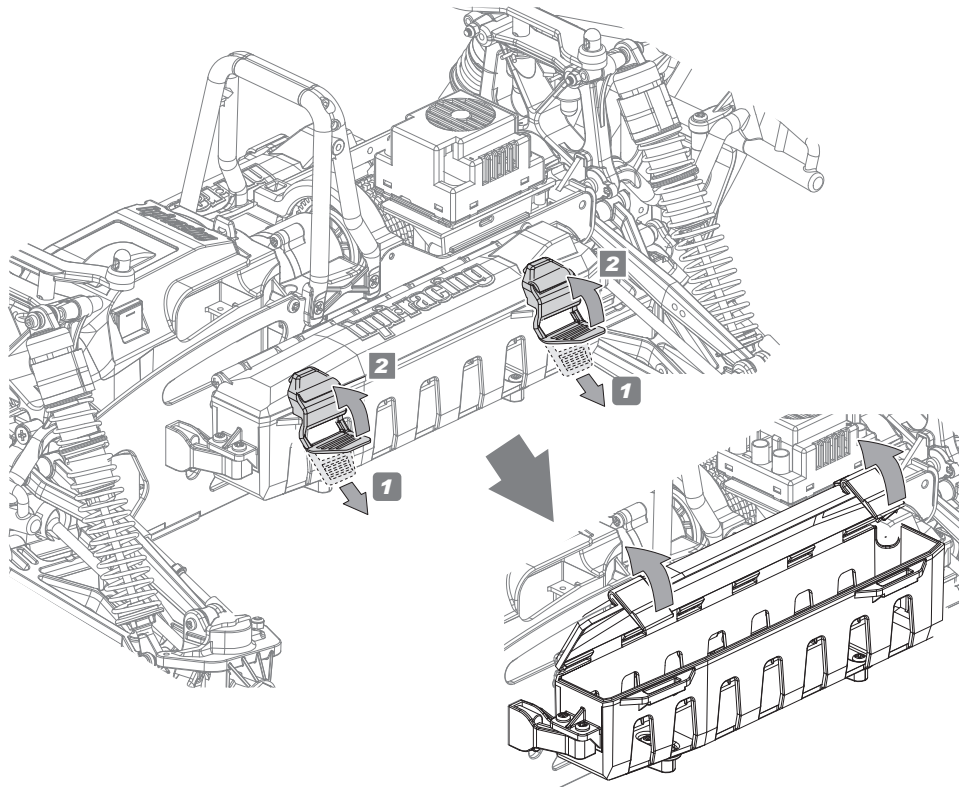

2

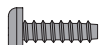

Z567
TP Binder Head Screw M3x10mm
Flachkopfschneidschraube M3x10mm
Vis tole tête plate M3x10mm
T.Pバインドネジ M3x10mm

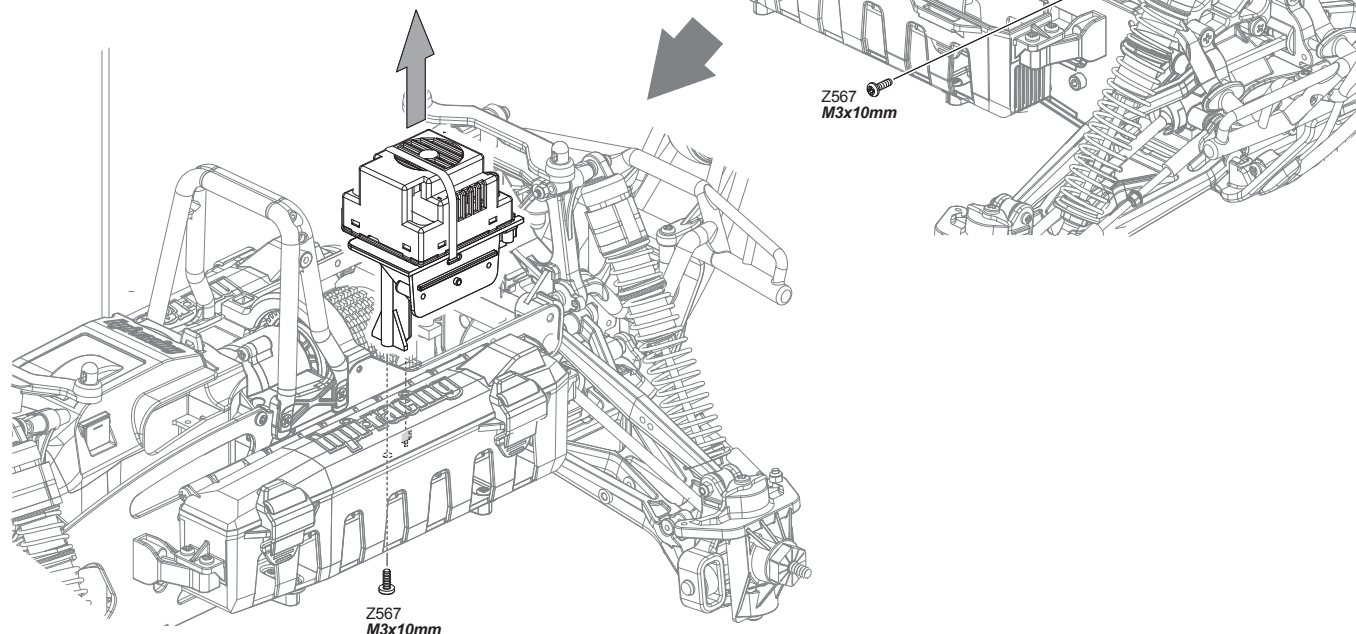

3



Z721
Set Screw M4x4mm
Madenschraube M4x4mm
Vis sans tête M4x4mm
セットスクリュー M4x4mm



Z792
Cap Head Screw M4x8mm
Inbusschraube M4x8mm
Vis tête cylindrique M4x8mm
キャップネジ M4x8mm

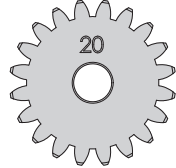

100919
Pinion Gear 20 Tooth
Ritzel 20 Zahne
Pignon 20 dents
ビニオンギア 20T

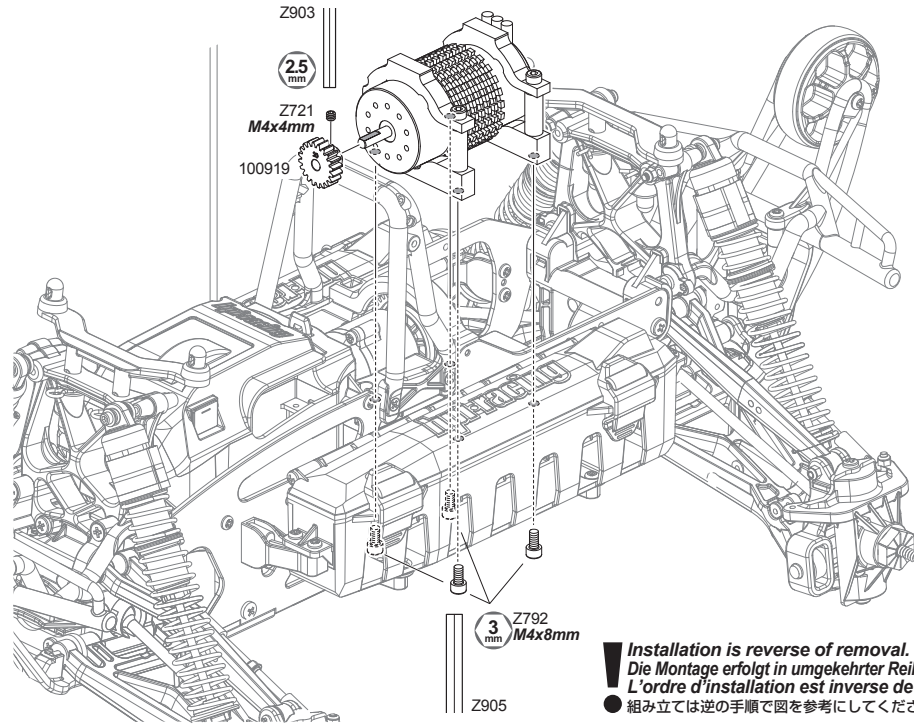

Installation is reverse of removal.
Die Montage erfolgt in umgekehrter Reihenfolge zur Demontage.
L'ordre d'installation est inverse de l'ordre de démontage.
● 組み立ては逆の手順で図を参考にしてください。

Proper Spur Gear Mesh
Korrektes Ritzelspiel
Engrenement correct de la couronne
バックラッシュの調節

Set gear mesh by adjusting motor mount position.
To get a perfect gear mesh, place a piece of paper (See bottom of page) between the gears and tighten the engine mount screws.

Stellen Sie das Spiel ein, indem Sie die Motorposition verändern.
Um das Spiel optimal einzustellen, schieben Sie einen Streifen Papier (siehe unten) zwischen die Zahnräder und ziehen Sie dann die Motorschrauben an.

Configurez l'engrenement de la couronne en ajustant la position du moteur.
Pour obtenir l'engrenement désiré, insérez un morceau de papier entre les pignons et réglez les vis de montage du support du moteur.

モーターの位置を移動させてバックラッシュの調整をします。
スパーギアとクラッチペルの間に紙片をはさみエンジンを固定すると適切なバックラッシュを設定できます。

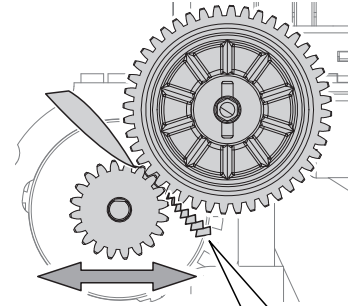
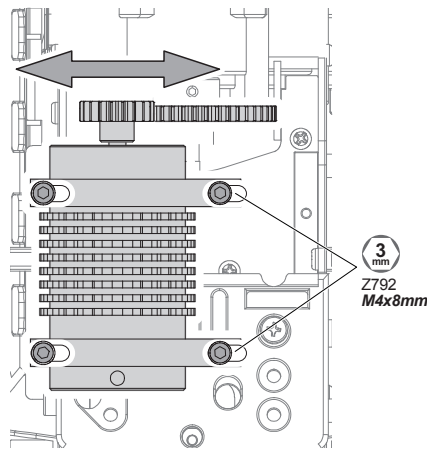

Paper for Gear Mesh
Paper for Gear Mesh
Papier zum Einstellen des Ritzelspiels.
Papier pour engrenement des pignons
バックラッシュ調整紙

Gear Ratio Chart
Übersetzungstabelle

Rapport de transmission
ギャレシオ表

This gear ratio chart shows the possible combinations of spurs and pinions. Increasing the gear ratio (larger pinion and/or smaller spur gear) will result in more speed but will increase the motor temperature. Be sure that the motor temperature does not exceed 190 F/88 C. If the temperature is too high, reduce the gear ratio by installing a smaller pinion and/or larger spur gear.

Diese Übersetzungstabelle zeigt Ihnen die möglichen Ritzel-Hauptzahnrad Kombinationen. Ein größeres Ritzel und/oder ein kleineres Hauptzahnrad führen zu einer höheren Endgeschwindigkeit, aber auch zu höheren Motortemperaturen. Achten Sie darauf, dass der Motor nicht heißer als 90°C wird. Wenn die Temperatur zu hoch ist, wählen Sie eine kürzere Übersetzung, indem Sie ein kleineres Ritzel und/oder ein größeres Hauptzahnrad montieren.

Ce tableau des rapports de transmission montre les combinaisons possibles de couronnes et de pignons. Augmenter le rapport de transmission (pignon plus grand et/ou couronne plus petite) permet d'obtenir une vitesse supérieure, mais fera augmenter la température du moteur. Assurez-vous que la température du moteur ne dépasse pas les 88 °C / 190 °C. Si le moteur chauffe trop, réduisez le rapport de transmission en mettant un pignon plus petit et/ou une couronne plus grande.

スパーギアを小さく、ビニオンギアを大きくするとスピードが上がりますがモーターの温度も上がります。モーターの温度が88℃を超えないようにギア比の設定をしてください。

Pinion Gear Pignon	Ritzel ビニオンギア	12 (100911)	13 (100912)	14 (100913)	15 (100914)	16 (100915)	17 (100916)	18 (100917)	19 (100918)	20 (100919)	21 (100920)	22 (100921)	23 (102086)	24 (102087)	25 (102088)	
Spur Gear Couronne Hauptzahnrad スパーギア	43 (102091)									2.26	2.15	2.05	1.95	1.87	1.79	1.72
	44 (102093)								2.44	2.32	2.20 STD.	2.09	2.00	1.91	1.83	1.76 OPT.
	45 (102095)						2.65	2.50	2.37	2.25	2.14	2.05	1.96			
	47 (72127)				3.13	2.94	2.76	2.61	2.47	2.35	2.24					
	49 (86807)		3.77	3.50	3.27	3.06	2.88	2.72	2.58							
	52 (72132)	4.33	4.00	3.71	3.47	3.25										



4-5

Shock Maintenance Stoßdämpfer

Entretien des amortisseurs ショックのメンテナンス

Screwdriver (NO.2)
Kreuzschraubenzieher (Nr.2)
Tournevis (N° 2)
プラスドライバー 大

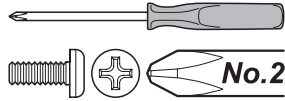

Allen Wrench
Inbusschlüssel
Clé Allen
六角レンチ



Z950
Cross Wrench
Kreuzschlüssel
Clé en croix
ミニクロスレンチ

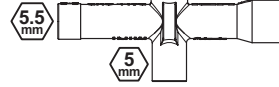

Needle Nosed Pliers
Spitzzange
Pinces à becs longs
ラジオペンチ

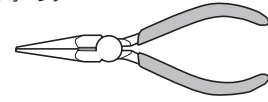

1

This step same for front and rear.
Diese Schritte sind für vorne und hinten identisch durchzuführen.
Même étape pour l'avant et l'arrière.

● 図を参考にフロント、リヤ側を同様に作業してください。



Z224
Washer 3x8x0.5mm
Scheibe 3x8x0.5mm
Rondelle 3x8x0.5mm
ワッシャー 3x8x0.5mm



Z663
Lock Nut M3
Stopfnutter M3
Ecrou nylon M3
ナイロンナット M3



Z569
TP Binder Head Screw M3x15mm
Flachkopfschneidschraube M3x15mm
Vis tête plate M3x15mm
T.P.バインドネジ M3x15mm



Z303
Cap Head Screw M3x42mm
Inbusschraube M3x42mm
Vis tête cylindrique M3x42mm
キャップネジ M3x42mm

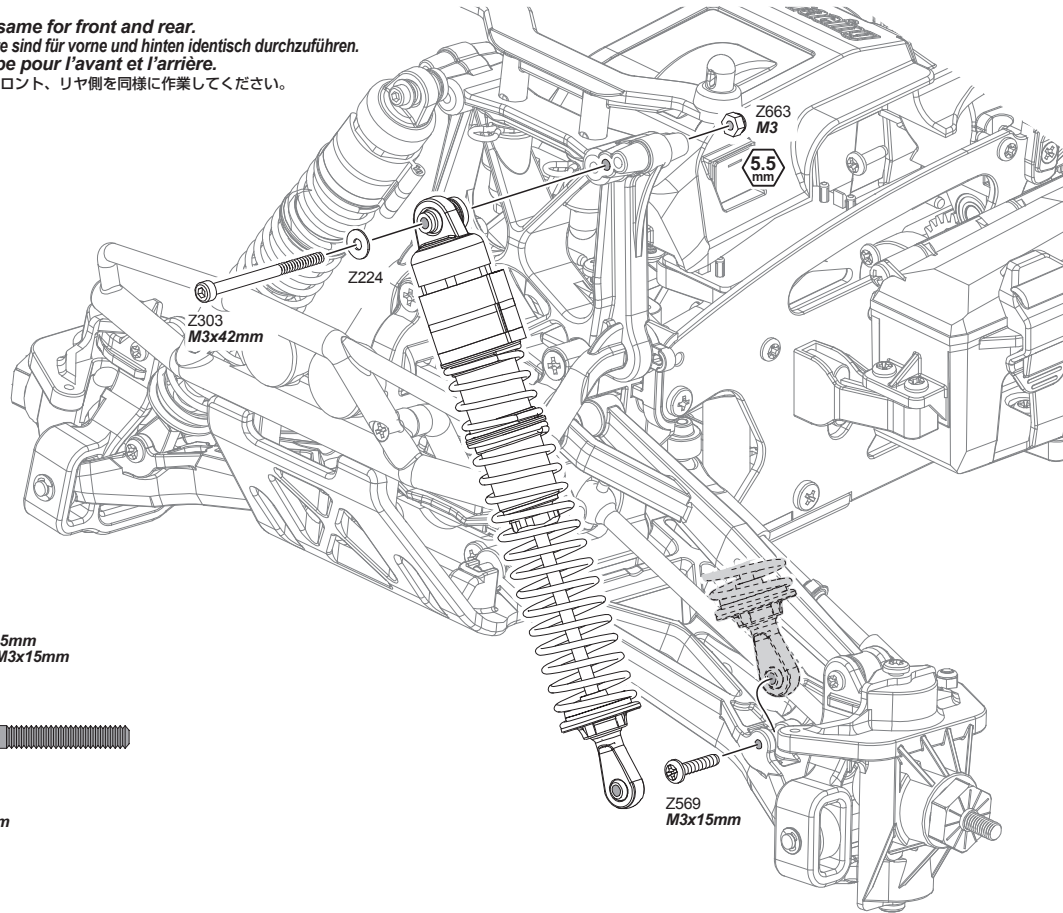

2

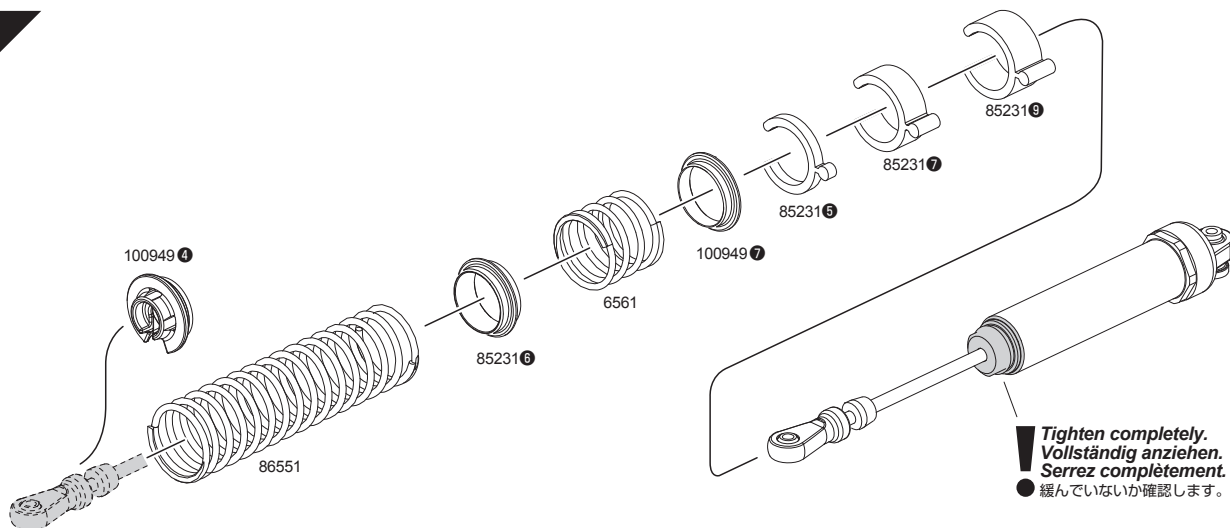

3

Filling Oil Shocks
Befüllen der Dämpfer mit Öl
Remplissage d'huile des amortisseurs
 オイルの入れ方

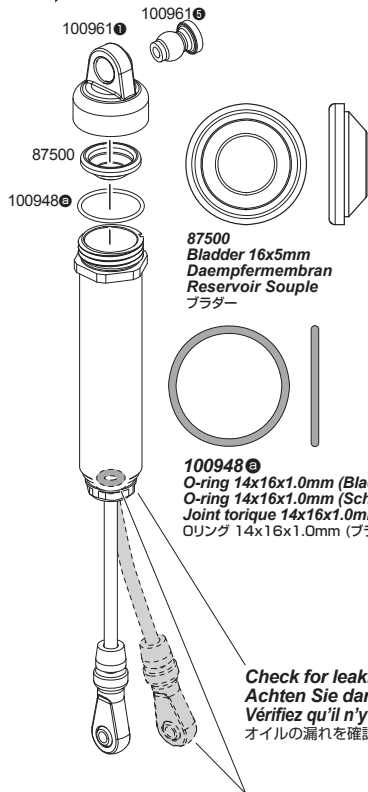

100961 100961

87500

100948

87500
 Bladder 16x5mm
 Daempfermembran
 Reservoir Souple
 ブラダー

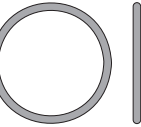

100948
 O-ring 14x16x1.0mm (Black)
 O-ring 14x16x1.0mm (Schwarz)
 Joint torique 14x16x1.0mm (noir)
 Oリング 14x16x1.0mm (ブラック)

Check for leaking oil.
 Achten Sie darauf, ob Öl ausläuft.
 Vérifiez qu'il n'y a pas de fuite d'huile.
 オイルの漏れを確認します。

! If shock shaft is bent, replace shock shaft and silicone O-rings.
 Wenn die Kolbenstange verbogen sein sollte, tauschen Sie sie und ersetzen Sie die O-Ringe.
 Si l'axe de l'amortisseur présente un gauchissement, remplacez l'axe ainsi que les joints toriques silicone.
 ● シャフトが曲がっている時は、シリコンリングと合わせて交換してください。

1 86955
 Shock Oil (Available separately)
 Dämpferöl (Separat erhältlich)
 Huile d'amortisseur (Disponible séparément)
 ショックオイル (別売)

Standard Setting
 Standard
 Réglage standard

● 標準設定
Shock oil is equivalent to 30wt silicone oil.
 Das Dämpferöl entspricht 30wt Silikonöl.

L'huile d'amortisseurs est équivalente à l'huile silicone 30wt.

シリコンオイルの#30
 (#300)に相当しています。



2

Use a Rag.
 Verwenden Sie einen Putzlappen.
 Utilisez un chiffon.
 オイルを拭き取ります。



Move the shaft up and down slowly to remove all air bubbles.
 Bewegen Sie die Kolbenstange langsam nach oben und unten, damit Luftblasen entweichen können.
 Déplacez l'axe vers le haut et vers le bas doucement pour faire partir toutes les bulles.

ゆっくりピストンを動かし
 空気を抜いてください。

3

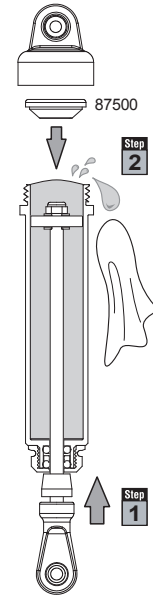

Compress shock shaft completely to remove excess oil. This ensures smooth shock travel after assembly.
 Schieben Sie die Kolbenstange vollständig in den Dämpfer. Damit erzielt man eine sehr gleichmäßige Dämpfung.

Compress completely l'axe de l'amortisseur pour retirer l'excès d'huile.
 Cela garantit un mouvement en douceur de l'amortisseur après son montage.

スムーズにショックが動く様にシャフトを押し上げ、余分なオイルをふき取ります。

4

Use masking tape to protect shock shaft. Screw ball end all of the way onto the shock shaft.

● Verwenden Sie einen Lappen um die Kolbenstange nicht zu verkratzen. Schrauben Sie die Kugelpfanne vollständig auf die Stange.
 Utilisez du ruban de masquage pour protéger l'axe de l'amortisseur. Vissez entièrement l'embout sphérique sur l'axe de l'amortisseur.

紙を巻くとシャフトを傷つけません。

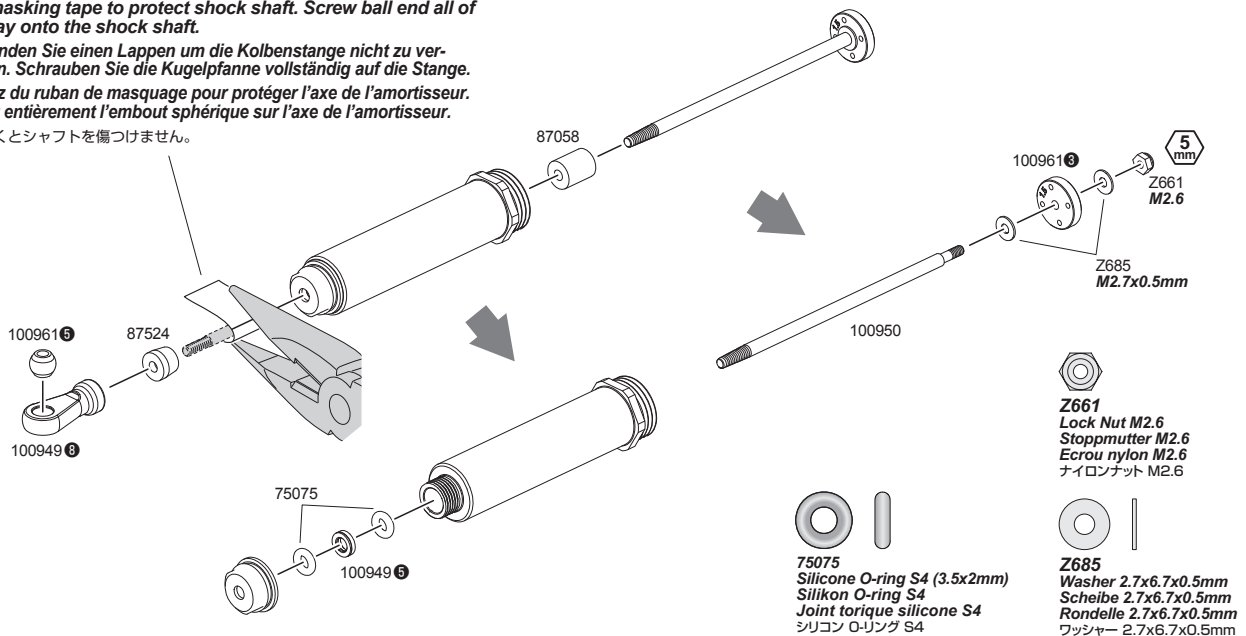

100961

87524

100949

75075

100949

87058

100950

100961 5mm
 Z661
 M2.6

Z685
 M2.7x0.5mm

Z661
 Lock Nut M2.6
 Stopmutter M2.6
 Ecrou nylon M2.6
 ナイロンナット M2.6



75075
 Silicone O-ring S4 (3.5x2mm)
 Silikon O-ring S4
 Joint torique silicone S4
 シリコン O-リング S4



Z685
 Washer 2.7x6.7x0.5mm
 Scheibe 2.7x6.7x0.5mm
 Rondelle 2.7x6.7x0.5mm
 ワッシャー 2.7x6.7x0.5mm

! Installation is reverse of removal.
 Die Montage erfolgt in umgekehrter Reihenfolge zur Demontage.
 L'ordre d'installation est inverse de l'ordre de démontage.
 ● 組み立ては逆の手順で図を参考にしてください。

4-6

Differential Maintenance Entretien du différentiel Wartung des Differentials デフのメンテナンス

1

This step same for front and rear.
Diese Schritte sind für vorne und hinten identisch durchzuführen.
Même étape pour l'avant et l'arrière.
● 図を参考にフロント、リヤ側を同様に作業してください。

Screwdriver (NO.2)
Kreuzschraubenzieher (Nr.2)
Tournevis (N° 2)
プラスドライバー 大

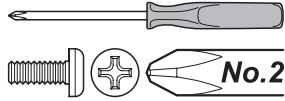

Z164
Grease
Fett
Graisse
グリス



Z159
Thread Lock (Green)
Schraubensicherung (grün)
Frein à filet (vert)
ネジロック剤 (グリーン)

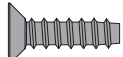

Z644
TP. Flat Head Screw M4x15mm
Senkkopfschneidschraube M4x15mm
Vis tole tête Fraisee M4x15mm
T.PサラネジM4x15mm

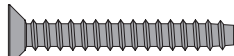

Z649
TP. Flat Head Screw M4x30mm
Senkkopfschneidschraube M4x30mm
Vis tole tête Fraisee M4x30mm
T.PサラネジM4x30mm

2

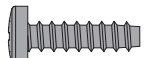

Z634
TP. Binder Head Screw M4x15mm
Flachkopfschneidschraube M4x15mm
Vis tole tête plate M4x15mm
T.Pバインドネジ M4x15mm

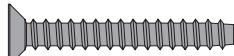

Z649
TP. Flat Head Screw M4x30mm
Senkkopfschneidschraube M4x30mm
Vis tole tête Fraisee M4x30mm
T.PサラネジM4x30mm

Z649
M4x30mm



Z649
M4x30mm



Z634
M4x15mm

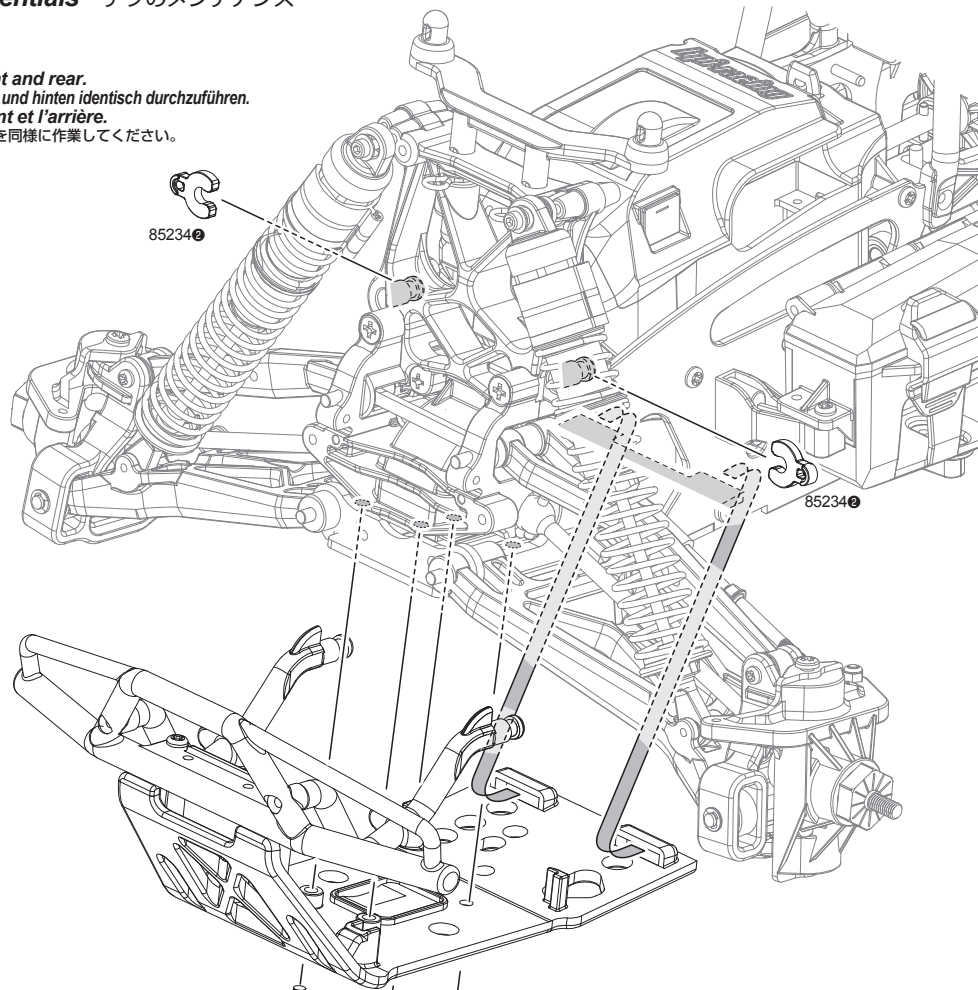

Z649
M4x30mm

Z644
M4x15mm

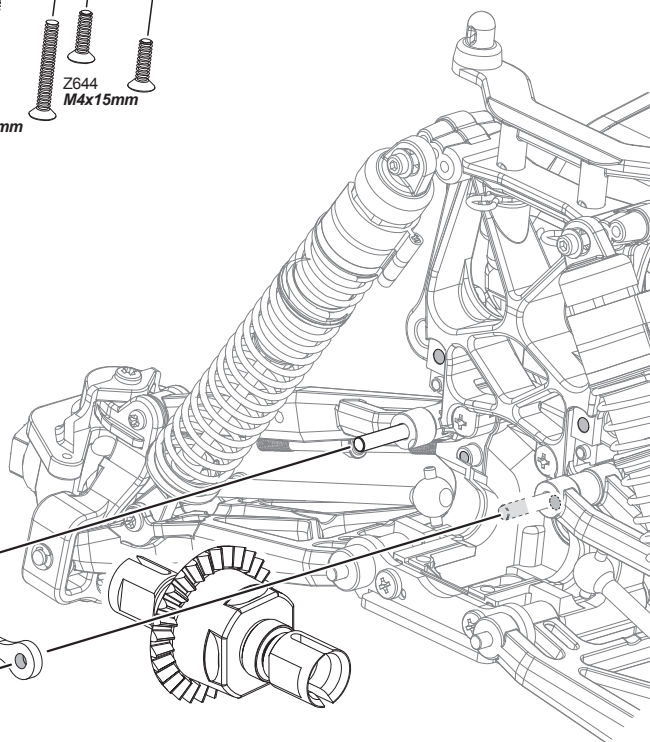

102272

3

If parts are damaged, repair or replace them according to the instruction below.
 Wenn Teile beschädigt sind, reparieren oder ersetzen Sie sie wie auf den Zeichnungen erklärt.
 Si des pièces sont endommagées, réparez-les ou remplacez-les suivant les instructions ci-dessous.
 ● 消耗した部品を交換します。

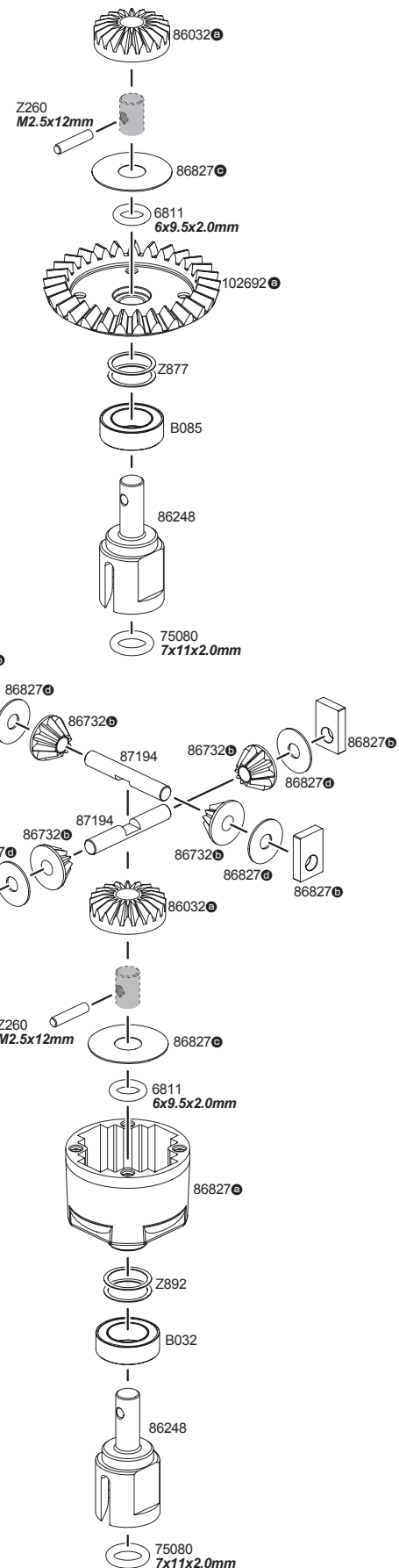
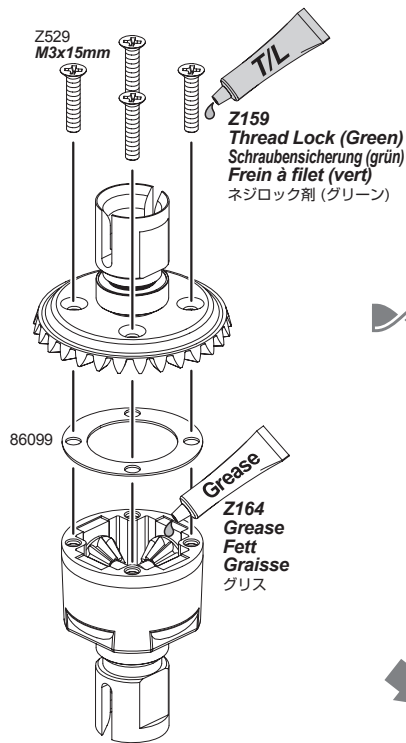

6811
O-ring 6x9.5x2mm (Black)
O-ring 6x9.5x2mm (Schwarz)
Joint torique 6x9.5x2mm (noir)
Oリング 6x9.5x2mm (ブラック)

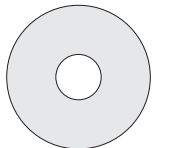

86827
Washer 6x19x0.2mm
Scheibe 6x19x0.2mm
Rondelle 6x19x0.2mm
ワッシャー 6x19x0.2mm



75080
O-ring 7x11x2.0mm (Black)
O-ring 7x11x2.0mm (Schwarz)
Joint torique 7x11x2.0mm (noir)
Oリング 7x11x2.0mm (ブラック)



86827
Washer 4x10x0.15mm
Scheibe 4x10x0.15mm
Rondelle 4x10x0.15mm
ワッシャー 4x10x0.15mm



B032
Ball Bearing 10x16x5mm
Kugellager 10x16x5mm
Roulement 10x16x5mm
ボールベアリング 10x16x5mm



Z877
Washer 8x10x0.2mm
Scheibe 8x10x0.2mm
Rondelle 8x10x0.2mm
ワッシャー 8x10x0.2mm



Z260
Pin 2.5x12mm
Stift 2.5x12mm
Goupille 2.5x12mm
ピン 2.5x12mm

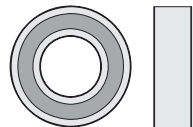

B085
Ball Bearing 8x16x5mm
Kugellager 8x16x5mm
Roulement 8x16x5mm
ボールベアリング 8x16x5mm



Z892
Washer 10x12x0.2mm
Unterlagscheibe 10x12x0.2mm
Rondelle 10x12x0.2mm
シム 10x12x0.2mm



Z529
Flat Head Screw M3x15mm
Senkkopfschraube M3x15mm
Vis tête fraisée M3x15mm
サラネジ M3x15mm

Installation is reverse of removal.
 Die Montage erfolgt in umgekehrter Reihenfolge zur Demontage.
 L'ordre d'installation est inverse de l'ordre de démontage.
 ● 組み立ては逆の手順で図を参考にしてください。

Steering Dual Rate Lenkeinschlagsbegrenzung Double débit de direction ステアリングデュアルレート



To be used to adjust steering servo throw.
Zum Einstellen des maximalen Lenkeinschlags.
À utiliser pour le réglage du taux et de l'angle du servo.
R/Cカーの曲がる量を調整できます。

Power Switch Hauptschalter Interrupteur de marche/arrêt 電源スイッチ

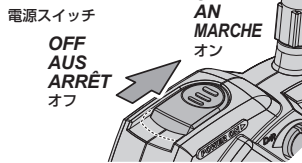

Steering Wheel Lenkrad Volant de direction ステアリングホイール

Left turn
Nach links
Vers la gauche
左まわり

Straight (Neutral)
Geradeaus (Neutral)
Tout droit (neutre)
直進位置 (ニュートラル)

Right turn
Nach rechts
Vers la droite
右まわり

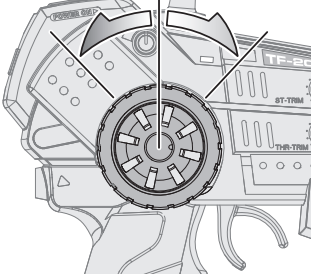

Attention Achtung Attention 注意

Do not mix batteries of different ages or types.
Verwenden Sie immer Batterien gleichen Alters und Typs.
Ne mélangez pas des piles de différents âges ou de différents types.
古い電池と新しい電池を混ぜて使わないでください。

Bind Switch Verbindungs-Knopf Interrupteur d'association バインドスイッチ

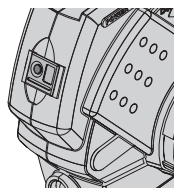

Programming a receiver to recognize the code of only one specific transmitter.
Den Empfänger so programmieren, dass er die Signale von genau einem Sender empfängt.
Programmer un récepteur pour qu'il reconnaisse seulement le code d'un émetteur spécifique.

バインドとは、送信機の固体識別番号を受信機に記憶させる作業です

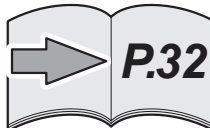

Antenna Antenne Antenne アンテナ

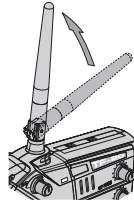

Extend the antenna to the maximum length for best performance.
Ziehen Sie die Antenne vollständig aus, um die maximale Sendeleistung zu haben.
Déployez l'antenne à sa longueur maximale pour obtenir les meilleures performances.

アンテナは垂直に立てて使用します。アンテナを立てないとR/Cカーのコントロールがでなくなる原因になります。

Battery Level Indicator Batterie Zustands-Anzeige Indicateur du niveau des piles バッテリーレベルインジケーター



Good Batteries
Batterien sind in Ordnung
Piles bonnes
電池が充分ある場合は点灯します。

Low Batteries (Light Blinks)
Leere Batterien (LED blinkt)
Piles faibles
点滅を始めたら電池を交換します。

Exchange Batteries
When the battery level indicator (LED) blinks in red, replace the batteries with new ones immediately.

Tauschen Sie die Batterien
Wenn die Batterie Zustands-Anzeige (LED) rot blinkt, tauschen Sie die Batterien sofort gegen neue aus.

Changez les piles
Lorsque le témoin LED indiquant le niveau des piles clignote en rouge, changez immédiatement celles-ci.

バッテリーの交換目安
赤ランプ (LED) が点滅を始めたら電池を交換します。

Reverse Switch Servowegschalter Commutateur d'inversion リバーススイッチ

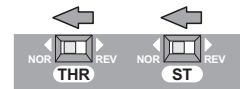

Refer to the instruction of kit and check direction of reverse switch.

Schauen Sie in die Anleitung Ihres Autos um die Stellung für den Schalter daraus zu entnehmen.

Reportez-vous aux instructions du kit et vérifiez la direction de l'interrupteur d'inversion de marche.

キット説明図を参考にリバーススイッチの位置を確認します。

Steering Trim Lenkungs-Trimmung Trim de direction ステアリングトリム



To be used for Centering the steering.
Um den Geradeauslauf einzustellen.
À utiliser pour régler le fonctionnement de la direction.
ステアリングの直進位置 (ニュートラル) が調整できます。

Throttle Trim Gas-Trimmung Trim d'accélération スロットルトリム



To be used for Centering the throttle.
Zum Einstellen der Gas Position.
À utiliser pour régler le fonctionnement de l'accélération.
スロットルの停止位置 (ニュートラル) が調整できます。

Throttle Trigger Gas-Hebel Gâchette d'accélération スロットルトリガー

To be used for throttle operation.
Regelt die Geschwindigkeit.
À utiliser pour le fonctionnement de l'accélération.
R/Cカーのスピードをコントロールできます。

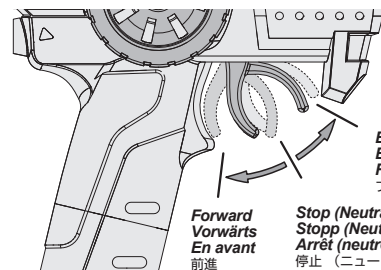

Forward
Vorwärts
En avant
前進

Stop (Neutral)
Stopp (Neutral)
Arrêt (neutre)
停止 (ニュートラル)

Brake
Bremsen
Frein
ブレーキ

Receiver and Servo Empfänger und Servo Récepteur et servo 受信機、サーボ

Receiver Connections
Anschluss des Empfängers
Connexions du récepteur
受信機側配線図

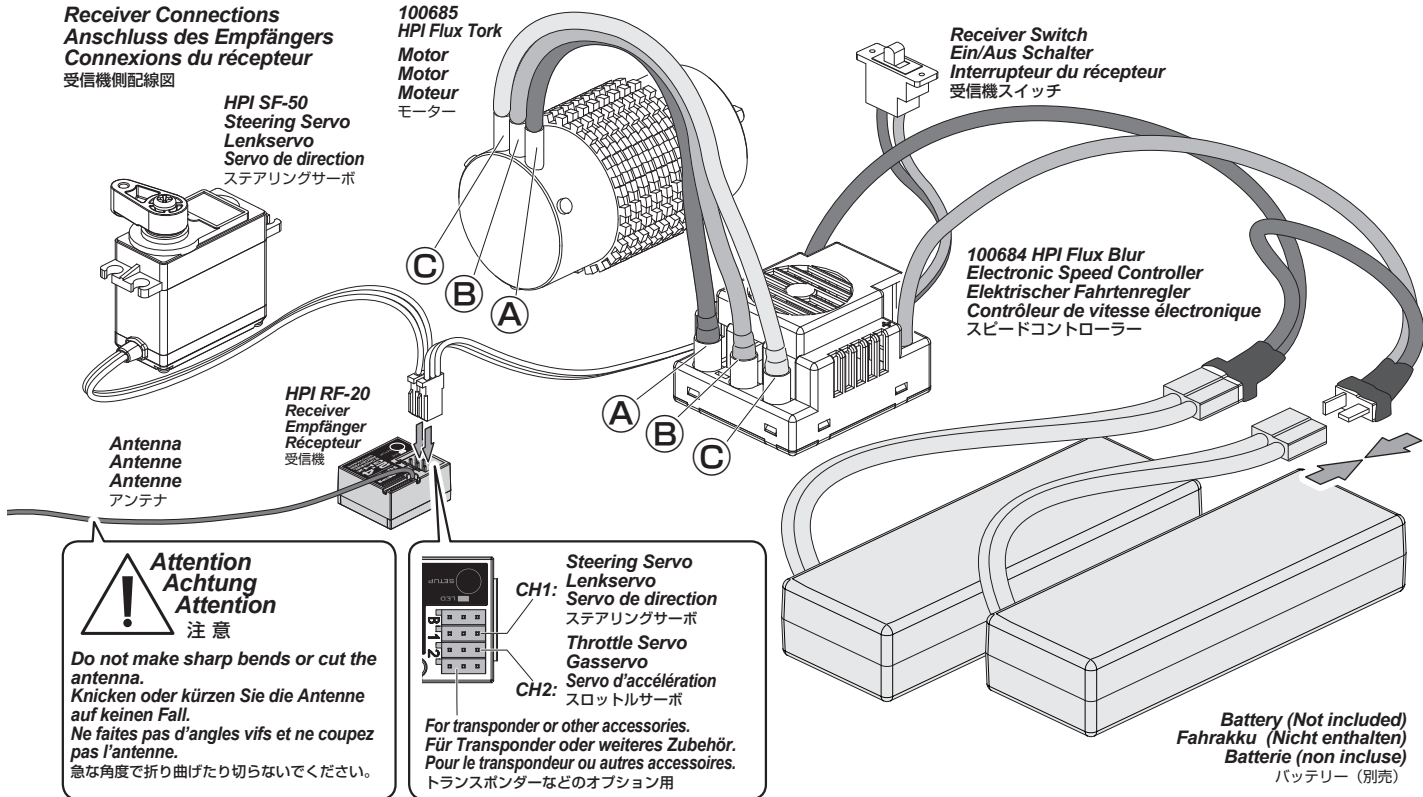

RF-20 Fail Safe Operation RF-20 Fail-Safe Einheit RF-20 Procédé à sécurité intégrée RF-20のフェイルセーフ機能

This car has a built-in fail safe system. If the radio glitches, because of interference or the car goes out of range, the servo will apply the brakes to protect your car. The fail safe system has been setup at the factory, but you should become familiar with the function of the fail safe and check the operation before running.

Dieses Auto ist von Werk aus mit einer Fail-Safe Einheit ausgestattet. Falls es zu Empfangsproblemen kommt, weil Funkstörungen auftreten oder das Auto die Reichweite des Senders verläßt, wird das Auto automatisch bremsen. Die Fail-Safe Einheit ist von Werk aus eingestellt. Sie sollten allerdings lernen, wie man diese einstellt und sie vor jeder Fahrt überprüfen. Ce véhicule possède un système de sécurité redondant. Si la radio tombe en panne, du fait des interférences ou qu'elle se trouve hors de portée, le servo actionnera les freins pour protéger votre véhicule. Le système de sécurité redondant a été réglé en usine, mais vous devez vous familiariser avec son fonctionnement et vérifier qu'il marche correctement avant utilisation.

本製品のR/CシステムにはR/Cカーの暴走を防ぐために、フェイルセーフ機能がスロットルサーボ側に内蔵されています。R/Cカーが走行中に電波混信や電波が到達しない時にR/Cカーの暴走を防ぐ機能です。フェイルセーフシステムは工場出荷時に設定がされていますが、安全と機能理解のため走行前に動作確認を行います。

Situations when the fail safe will operate.
Situations in denen die Fail-Safe Einheit eingreift
Situations dans lesquelles la sécurité redondante fonctionnera.
フェイルセーフが動作する状況

When transmitter radio signal is cut off.
Wenn das Signal vom Sender nicht richtig ankommt.
Lorsque le signal radio de l'émetteur est coupé.
送信機の電波が受信機に到達しなくなった場合。

HPI RF-20 Receiver Empfänger Récepteur 受信機

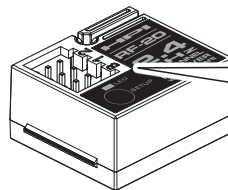

When fail safe is operating, the Red LED is lit.
Wenn die Fail-Safe Einheit aktiv ist, leuchtet die rote LED.
Lorsque la sécurité redondante est en fonctionnement, la LED rouge est allumée.
フェイルセーフ作動時には受信機のLEDが点灯します。



The fail safe can not completely protect your car. Before running, make sure no one is using the same frequency and check radio range. If someone is using the same frequency, the fail safe will not work.

Die Fail-Safe Einheit kann ihr Auto nicht zu 100% schützen. Überprüfen Sie vor jeder Fahrt die Reichweite, sowie ob jemand auf der selben Frequenz wie Sie fährt. Falls jemand die selbe Frequenz verwenden, kann die Fail-Safe Einheit nicht richtig arbeiten.

La sécurité redondante ne peut pas complètement protéger votre véhicule. Avant de le faire fonctionner, vérifiez que personne d'autre n'utilise la même fréquence et vérifiez la portée du système radio. Si quelqu'un d'autre utilise la même fréquence, la sécurité redondante ne pourra pas fonctionner.

フェイルセーフは電波障害、R/Cカーの暴走を完全に防ぐものではありません。走行を行う場合は送受信機の電源と周囲の電波状況を必ず確認します。自分の発信している電波と同じ電波、または強い電波がある場合は機能しません。

Fail-safe Function of The Flux Blur Speed Controller
Fail-Safe Funktion des Flux Blur Fahrtenreglers

Fonction de sécurité redondante du contrôleur de vitesse Flux Blur
Flux Blur スピードコントローラーのヒートプロテクター機能

If the temperature of the ESC is too high, the Thermal Protection Function will activate. Once the ESC has cooled down to normal temperature, it will work as normal.

Wenn die Temperatur des Reglers zu hoch steigt, wird die Temperatur-Schutzfunktion aktiviert. Sobald der Regler wieder abgekühlt ist, arbeitet er wieder ganz normal.

Si la température du contrôleur électronique de vitesse est trop haute, la protection thermique va s'activer. Une fois que l'appareil est redescendu à une température normale, il fonctionnera normalement.

スピードコントローラーは本体保護のためにヒートプロテクター機能を装備しています。スピードコントローラーに大きな負荷がかかり、回路内の温度が上昇した場合、回路保護のためヒートプロテクター機能が作動し電源がカットされ動かなくなります。回路内の温度が通常温度にもどればヒートプロテクター機能は解除されます。

100684 HPI Flux Blur Electronic Speed Controller Elektrischer Fahrtenregler Contrôleur de vitesse électronique スピードコントローラー

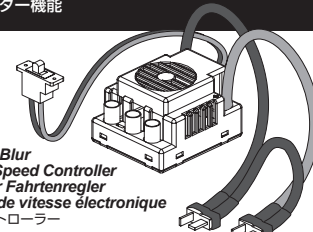

Programming a receiver to recognize the code of only one specific transmitter. Binding and fail-safe is pre-set from the factory. Den Empfänger so programmieren, dass er die Signale von genau einem Sender empfängt. Sender und Empfänger sind ab Werk verbunden. Programmation d'un récepteur pour reconnaître le code d'un émetteur spécifique. L'association est pré-réglée en usine. バインドとは、送信機の固有識別番号を受信機に記憶させる作業です。バインドとフェイルセーフは予め設定されているので設定の必要はありません。



Cautions
Warnhinweise
Précautions
警告

If you change transmitters or add a receiver, you must re-bind before operating your vehicle. Wenn Sie den Sender tauschen oder einen weiteren Empfänger einsetzen, müssen Sie den Verbindungsvorgang erneut ausführen, bevor Sie Ihr Modell betreiben. Si vous changez d'émetteurs ou que vous ajoutez un récepteur, vous devez recommencer l'association avant de faire fonctionner votre véhicule. 送信機を変更する場合や受信機を変更または追加する時はバインドとフェイルセーフ作業を行ってください。

1 Make sure that other 2.4Ghz products are not operating near you while you are performing this procedure. Hold transmitter bind switch down while turning on the transmitter. Once the power indicator light flashes, release the bind switch. Achten Sie darauf, dass im Umfeld keine anderen 2.4GHz Produkte arbeiten, wenn Sie den Vorgang durchführen. Halten Sie den Verbindungs-Knopf am Sender gedrückt, während Sie den Sender einschalten. Sobald die Operations-Anzeige blinkt, lassen Sie den Verbindungs-Knopf los. Faites attention à ce qu'il n'y ait pas d'autres produits qui soient sur la fréquence 2,4 GHz à proximité lorsque vous effectuez cette procédure. Maintenez l'interrupteur d'association enfoncé pendant que vous allumez l'émetteur. Une fois que le témoin de piles clignote, relâchez l'interrupteur d'association. 回りに他の2.4GHz製品の無い場所で送信機と受信機を近づけます。送信機のバインドスイッチを押しながらパワースイッチをオンにします。送信機のバッテリーインジケータが点滅したらバインドスイッチを押すのを止めます。

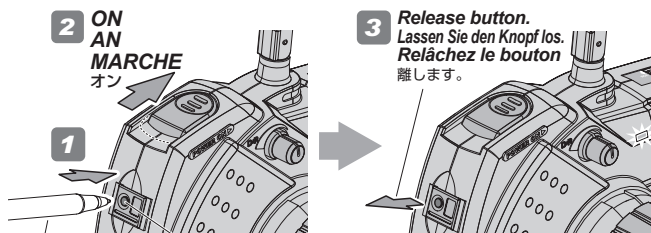

Ball Point Pen
Kugelschreiber
Crayon à bille
先端の細い物(ボールペンなど)

Hold the button down.
Halten Sie den Knopf gedrückt.
● Maintenez le bouton enfoncé
● ボタンを押したままにして

2 Hold receiver bind switch down while turning on receiver. Release bind switch after turning on receiver. The LED on the receiver will flash. Halten Sie den Verbindungs-Knopf am Empfänger gedrückt, während Sie ihn einschalten. Lassen Sie den Verbindungs-Knopf los, nachdem der Empfänger an ist. Die LED am Empfänger wird blinken. Maintenez l'interrupteur d'association enfoncé pendant que vous allumez le récepteur. Relâchez l'interrupteur d'association après avoir allumé le récepteur. La LED du récepteur va clignoter. 受信機のバインドスイッチを押しながらパワースイッチをオンにします。パワースイッチをオンしたらバインドスイッチを押すのを止めます。受信機のLEDが点滅します。

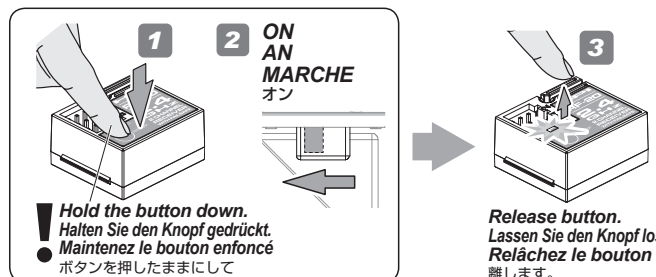

Hold the button down.
Halten Sie den Knopf gedrückt.
● Maintenez le bouton enfoncé
● ボタンを押したままにして

Release button.
Lassen Sie den Knopf los.
Relâchez le bouton
● 離します。

3 It takes approximately 5 seconds for the transmitter and receiver to bind. The servo will go to the neutral position after binding is complete. If there is a lot of interference it will take longer than 5 seconds. The LED on the receiver will turn off. Es dauert ungefähr 5 Sekunden bis Sender und Empfänger verbunden sind. Das Servo dreht sich nach dem Verbinden in die Neutralposition. Sollte es störende Signale geben, dauert das Verbinden länger als 5 Sekunden. Die LED am Empfänger wird ausgehen. L'émetteur et le récepteur mettront environ 5 secondes à s'associer. Le servo passera en position neutre une fois que l'association est réalisée. S'il y a beaucoup d'interférences, cela prendra plus de 5 secondes. La LED du récepteur va s'éteindre. 受信機が送信機の電波を登録(約5秒)できるとサーボが動作します。電波状況で時間がかかる場合があります。バインドが完了し、受信機のLEDが消えます。

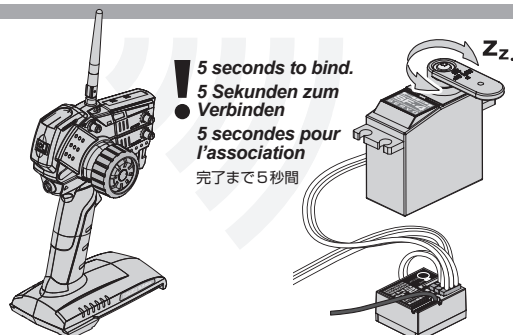

5 seconds to bind.
5 Sekunden zum Verbinden
● 5 secondes pour l'association
完了まで5秒間

4 Leave trigger in neutral position, and press the Set-up button on the receiver until the LED light turns on. Lassen Sie den Gashebel in der Neutralposition und drücken Sie den Set-Up Knopf bis die LED zu leuchten beginnt. Laissez la gâchette en position neutre, puis appuyez sur le bouton de réglage du récepteur jusqu'à ce que la diode LED s'allume. 送信機のスロットトリガーに触れないまま、受信機のSETUPボタンを点灯するまで押します。このときのトリガーの位置がフェイルセーフ作動時のスロットルの位置として記憶されます。

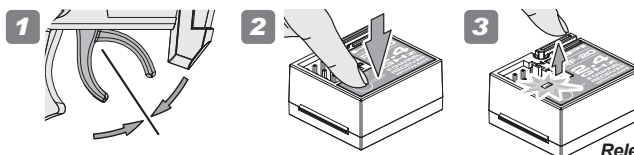

Release button.
Lassen Sie den Knopf los.
Relâchez le bouton
● 離します。

5 The Fail Safe is complete, turn off receiver and then turn off the transmitter. See page 12 and check the Fail Safe function working properly. You do not need to repeat this procedure each time you run. Das Fail-Safe ist nun eingestellt. Schalten Sie den Empfänger und dann den Sender aus. Schauen Sie auf Seite 12 und überprüfen Sie, ob das Fail-Safe korrekt arbeitet. Le réglage de sécurité est terminé, éteignez le récepteur puis éteignez l'émetteur. Consultez la page 12 et vérifiez que la fonction de sécurité fonctionne correctement. 受信機、送信機の順でパワースイッチをオフにするとフェイルセーフが完了します。12ページを参考にフェイルセーフが正しく機能しているか確認してください。2回目以降は走行のたびにフェイルセーフを設定する必要はありません。

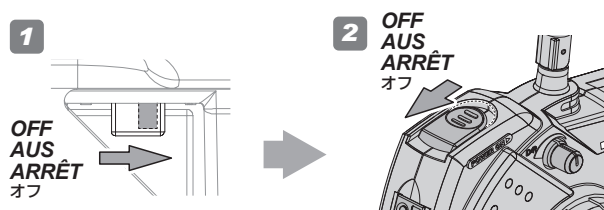

OFF
AUS
ARRÊT
オフ

OFF
AUS
ARRÊT
オフ

ESC Auto-Lipo setting ESC オートLiPoセットアップ



Auto-Lipo is pre-set to ON from factory.
 オートLiPoセッティングは出荷時にはONになっていますので設定の必要はありません。

If you are using a LiPo battery pack it is mandatory to use the Auto-LiPo setting (Low voltage cut-off). This will shut down the ESC when the battery goes below a pre-set voltage to protect your battery from over-discharge and possible damage. The Auto LiPo setting will auto detect if you are using 2 cell or 3 cell LiPo batteries and set the cut-off voltage accordingly.

オートLiPoセッティングをONにすることによって、走行中バッテリーが過放電になる前に自動的に電源が切れるようカットオフ電圧を設定することができます。LiPoバッテリーは過放電によって故障しやすいので、オートLiPoセッティングをONにすることで故障を防ぐことができます。LiPoバッテリーを使用する際は必ず設定してください。セットアップを行わないと過放電により故障または発火などの可能性がありますので必ず行ってください。

Before Setup セットアップの準備

Start with the transmitter ON and the ESC switched OFF.
 スピードコントローラーの電源がOFFになっていることを確認し、送信機の電源を入れます。

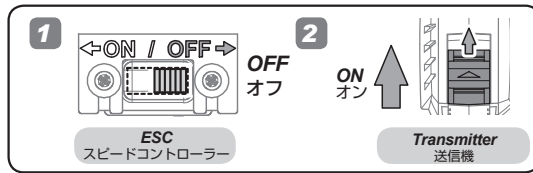

How to turn on / off Auto-Lipo オートLiPoのON/OFF切り替え

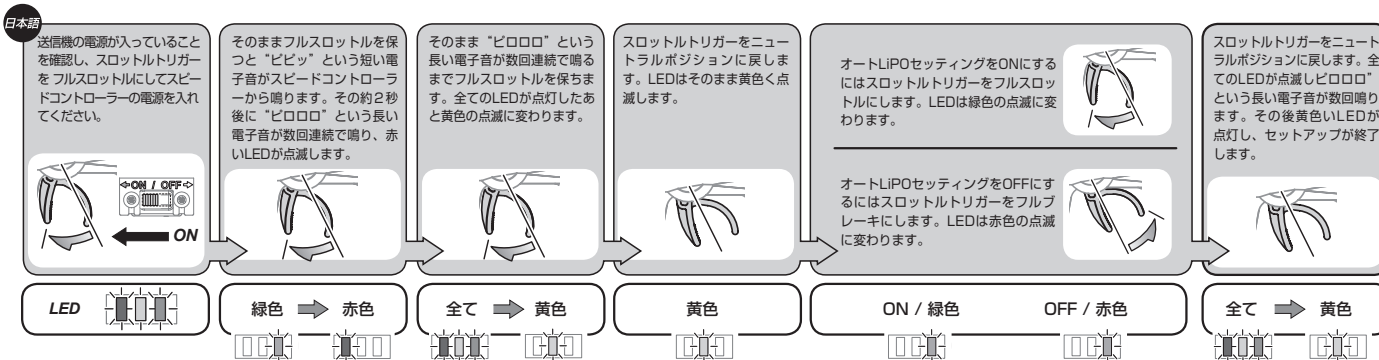
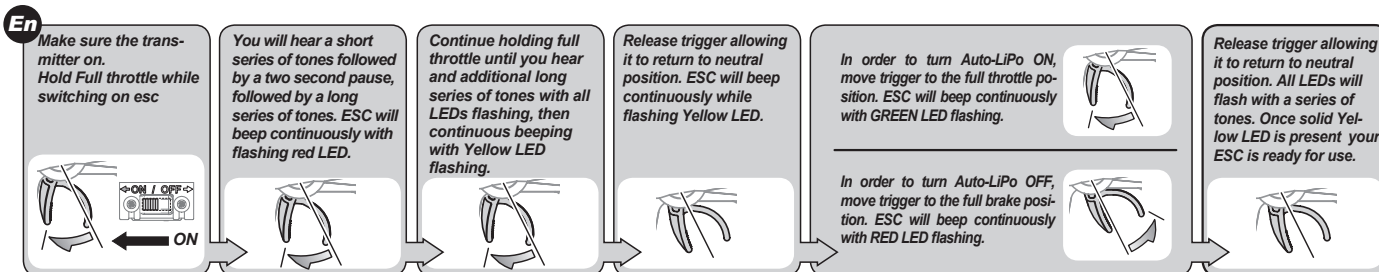

Castle link Software Castle Link ソフトウェア

Your HPI Blur ESC is also fully compatible with the Castle link Software from Castle Creations. You can download the software directly from the Castle Creations website <http://www.castlecreations.com>

The Castle link USB programming kit, HPI part # 100573, is required to use the Castle link software. The software works with Windows 98 SE through XP only. At this time it is not compatible with Windows Vista and will not run on Windows 95 or earlier, and you must have an available USB port disposable.

Flux Blur スピードコントローラーはCastle Creations社製 Castle Link ソフトウェアに対応しています。Castle Link ソフトウェアを使用することによってスピードコントローラーの特性を調整することができます。ソフトウェアは<http://www.castlecreations.com>よりダウンロードすることができます。

Castle Link ソフトウェアを使用するには100573 CASTLEリンクUSBプログラミングキットを別途用意してください。

※Windows 98 SEからXPまでのOSで使用可能です。Vistaおよびwindows 95以前のOSには対応していません。



100573
 Castle Link USB Programming Kit
 CastleリンクUSBプログラミングキット



ESC Auto-Lipo setting

Auto-Lipo-Modus ist ab Werk eingestellt.
Auto-Lipo pré-réglé en usine.

Wenn Sie einen Lipo-Akku verwenden, müssen Sie das Auto-Lipo Programm (Abschalten bei niedriger Spannung) aktivieren. Dieses schaltet den Regler bei einer bestimmten Spannung ab um den Akku gegen Tiefentladung und somit Beschädigungen zu schützen. Das Auto-Lipo Programm erkennt automatisch ob Sie einen 2- oder 3-zelligen Lipo-Akku verwenden und stellt die Abschaltspannung entsprechend ein.
Si vous utilisez un pack de batteries LiPo, il est obligatoire d'activer le réglage Auto-LiPo (coupure du faible voltage). Cela éteindra le contrôleur électronique de vitesse lorsque la batterie descend en-dessous d'un voltage prédéterminé, afin de protéger celle-ci contre les déchargements excessifs et les dommages possibles. Le réglage Auto LiPo va également détecter si vous utilisez une batterie LiPo à 2 cellules ou 3 cellules, et régler le voltage de coupure en fonction de cela.

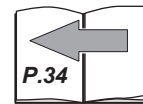

English
日本語

Before Setup

Beginnen Sie mit EINgeschaltetem Sender und AUSgeschaltetem Regler, der auch nicht an den Akku angeschlossen ist.
Commencez avec l'émetteur sur ON, et le contrôleur électronique de vitesse sur OFF et non raccordé à la batterie.

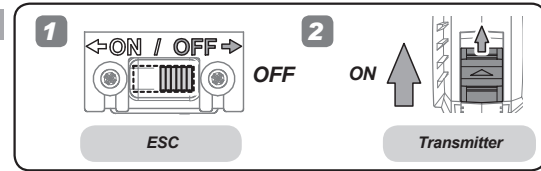

Anleitung wie der Auto-Lipo-Modus an- und ausgeschaltet werden kann. Comment activer ou désactiver le réglage Auto-LiPo.

De	1	2	3	4	5	6
<p>Stellen Sie sicher, dass der Sender eingeschaltet ist. Geben Sie Vollgas, während Sie den Regler anschalten.</p>	<p>Sie werden eine kurze Tonfolge hören, danach 2 Sekunden Pause, dann eine lange Tonfolge. Der Regler wird durchgängig piepen und die rote LED wird blinken.</p>	<p>Halten Sie weiter Vollgas bis Sie wieder eine lange Tonfolge hören und alle LEDs blinken. Danach wird der Regler weiter piepen und die gelbe LED wird blinken.</p>	<p>Lassen Sie den Gashebel los, so dass er in die Neutralposition geht. Der Regler wird durchgängig piepen und die gelbe LED wird blinken.</p>	<p>Um den Auto-LiPo Modus AN zu schalten, geben Sie Vollgas. Der Regler wird dann durchgängig piepen und die grüne LED wird blinken.</p>	<p>Um den Auto-LiPo Modus AUS zu schalten, bewegen Sie den Gashebel in die Voll-Brems-Position. Der Regler wird dann durchgängig piepen und die rote LED wird blinken.</p>	<p>Lassen Sie den Gashebel los, so dass er in die Neutralposition geht. Alle LEDs werden dann blinken und Sie hören eine Tonfolge. Sobald die gelbe LED durchgängig leuchtet, ist Ihr Regler bereit zum Fahren.</p>
	<p>LED </p>	<p>GRÜN → ROT </p>	<p>ALL → GELB </p>	<p>GELB </p>	<p>ON / GRÜN OFF / ROT </p>	<p>ALL → GELB </p>
Fr	<p>Vérifiez que l'émetteur est allumé. Maintenez une accélération maximale lors du passage au contrôleur électronique de vitesse.</p>	<p>Vous entendrez une courte série de sons, suivie d'une pause de deux secondes, puis d'une longue série de sons. Le contrôleur électronique de vitesse émet un son continu tandis que les LED rouges clignotent.</p>	<p>Maintenez l'accélération maximale jusqu'à ce que vous entendiez une nouvelle série de sons et que toutes les LED clignent, puis un son continu avec les LED jaunes qui clignent.</p>	<p>Relâchez la gâchette afin de lui permettre de retourner en position neutre. Le contrôleur électronique de vitesse émet un son continu tandis que les LED jaunes clignent.</p>	<p>De manière à activer (ON) la fonction Auto-LiPo, déplacez la gâchette vers la position d'accélération maximale. Le contrôleur électronique de vitesse émet un son continu tandis que la LED VERTE cligne.</p>	<p>Relâchez la gâchette afin de lui permettre de retourner en position neutre. TOUTES LES LED clignent et une série de sons se fait entendre. Lorsque la LED jaune s'allume fixement, votre contrôleur électronique de vitesse est prêt à être utilisé.</p>
	<p>LED </p>	<p>VERT → ROUGE </p>	<p>ALL → JAUNE </p>	<p>JAUNE </p>	<p>ON / VERT OFF / ROUGE </p>	<p>ALL → JAUNE </p>

Castle Link Software Castle Link

Ihr HPI Blur Regler ist auch voll kompatibel mit der Castle Link Software von Castle Creations. Sie können die Software direkt von der Castle Creations Website herunterladen: <http://www.castlecreations.com>
Das Castle Links USB Programmier Set, HPI Best-Nr. H100573 wird benötigt um die Castle Link Software zu verwenden. Die Software funktioniert nur unter Windows 98 SE bis XP. Zurzeit ist sie nicht kompatibel mit Windows Vista und läuft auch nicht unter Windows 95 oder früher. Außerdem wird ein freier USB Anschluss benötigt.

Votre contrôleur électronique de vitesse HPI Blur est également parfaitement compatible avec le logiciel Castle Link de Castle Creations. Vous pouvez télécharger le logiciel directement à partir du site Internet de Castle Creations : <http://www.castlecreations.com>
Le kit de programmation USB Castle Link, pièce HPI Ref. 100573, est nécessaire pour utiliser le logiciel Castle Link. Le logiciel fonctionne avec Windows 98 SE jusqu'à XP exclusivement. Il n'est pas pour l'instant compatible avec Windows Vista, et ne fonctionnera pas sous Windows 95 ou une version antérieure, vous devez également avoir un port USB disponible.



100573
Castle Link Usb Programmier Set
Kit de programmation USB castle link

Metal Parts **Pièces métalliques**
Metall Teile **メタルパーツ**

1:1 Shown actual size
In Originalgröße abgebildet
Taille réelle
原寸大



Z282
Step Screw M3x14mm
Stufenschraube M3x14mm
Vis M3x14mm
ステップスクリュー M3x14mm



Z286
Step Screw M3x20mm
Stufenschraube M3x20mm
Vis M3x20mm
ステップスクリュー M3x20mm



Z288
Step Screw M4x20mm
Stufenschraube M4x20mm
Vis M4x20mm
ステップスクリュー M4x20mm



Z517
Binder Head Screw M3x8mm
Flachkopfschraube M3x8mm
Vis tête ronde M3x8mm
バインドネジ M3x8mm



Z519
Binder Head Screw M3x15mm
Flachkopfschraube M3x15mm
Vis tête ronde M3x15mm
バインドネジ M3x15mm



Z520
Binder Head Screw M3x18mm
Flachkopfschraube M3x18mm
Vis tête ronde M3x18mm
バインドネジ M3x18mm

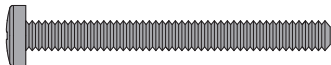

Z619
Binder Head Screw M4x40mm
Flachkopfschraube M4x40mm
Vis tête ronde M4x40mm
バインドネジ M4x40mm



Z526
Flat Head Screw M3x8mm
Senkkopfschraube M3x8mm
Vis tête fraisee M3x8mm
サラネジ M3x8mm



Z529
Flat Head Screw M3x15mm
Senkkopfschraube M3x15mm
Vis tête fraisee M3x15mm
サラネジ M3x15mm



Z530
Flat Head Screw M3x18mm
Senkkopfschraube M3x18mm
Vis tête fraisee M3x18mm
サラネジ M3x18mm



Z547
Cap Head Screw M3x20mm
Inbusschraube M3x20mm
Vis tête cylindrique M3x20mm
キャップスクリュー M3x20mm



Z538
Cap Head Screw M3x25mm
Inbusschraube M3x25mm
Vis tête cylindrique M3x25mm
キャップスクリュー M3x25mm



Z792
Cap Head Screw M4x8mm
Inbusschraube M4x8mm
Vis tête cylindrique M4x8mm
キャップネジ M4x8mm



94512
Cap Head Screw M4x30mm
Inbusschraube M4x30mm
Vis tête cylindrique M4x30mm
キャップスクリュー M4x30mm



Z613
Binder Head Screw M4x10mm
Flachkopfschraube M4x10mm
Vis tête ronde M4x10mm
バインドネジ M4x10mm



100909
TP Binder Head Screw M2x10mm
Flachkopfschneidschraube M2x10mm
Vis tole tête plate M2x10mm
T.Pバインドネジ M2x10mm



Z567
TP Binder Head Screw M3x10mm
Flachkopfschneidschraube M3x10mm
Vis tole tête plate M3x10mm
T.Pバインドネジ M3x10mm



Z569
TP Binder Head Screw M3x15mm
Flachkopfschneidschraube M3x15mm
Vis tole tête plate M3x15mm
T.Pバインドネジ M3x15mm



Z573
TP Binder Head Screw M3x25mm
Flachkopfschneidschraube M3x25mm
Vis tole tête plate M3x25mm
T.Pバインドネジ M3x25mm



Z303
Cap Head Screw M3x42mm
Inbusschraube M3x42mm
Vis tête cylindrique M3x42mm
キャップネジ M3x42mm



Z632
TP Binder Head Screw M4x10mm
Flachkopfschneidschraube M4x10mm
Vis tole tête plate M4x10mm
T.Pバインドネジ M4x10mm

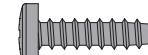

Z634
TP Binder Head Screw M4x15mm
Flachkopfschneidschraube M4x15mm
Vis tole tête plate M4x15mm
T.Pバインドネジ M4x15mm



Z561
TP Flanged Screw M3x10mm
Schneidschraube Mit Flansch M3x10mm
TP vis M3x10mm
T.Pフランジネジ M3x10mm



Z578
TP Flat Head Screw M3x12mm
Senkkopfschneidschraube M3x12mm
Vis tole tête fraisee M3x12mm
T.Pサラネジ M3x12mm



Z581
TP Flat Head Screw M3x18mm
Senkkopfschneidschraube M3x18mm
Vis tole tête fraisee M3x18mm
T.Pサラネジ M3x18mm



Z644
TP Flat Head Screw M4x15mm
Senkkopfschneidschraube M4x15mm
Vis tole tête fraisee M4x15mm
T.Pサラネジ M4x15mm

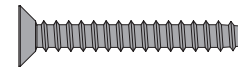

Z649
TP Flat Head Screw M4x30mm
Senkkopfschneidschraube M4x30mm
Vis tole tête fraisee M4x30mm
T.Pサラネジ M4x30mm



Z721
Set Screw M4x4mm
Madenschraube M4x4mm
Vis sans tête M4x4mm
セットスクリュー M4x4mm

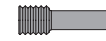

86094
Screw Shaft M4x2.5x12mm
Gewindestift M4x2.5x12mm
Axe filete M4x2.5x12mm
スクリューシャフト M4x2.5x12mm



86095
Screw Shaft M5x3x18mm
Gewindestift M5x3x18mm
Axe filete M5x3x18mm
スクリューシャフト M5x3x18mm



94398
Cap Head Screw M3x55mm
Inbusschraube M3x55mm
Vis tête cylindrique M3x55mm
キャップネジ M3x55mm



Z663
Lock Nut M3
Stoppmutter M3
Ecrou nylon M3
ナイロンナット M3



Z661
Lock Nut M2.6
Stoppmutter M2.6
Ecrou nylon M2.6
ナイロンナット M2.6



Z664
Flanged Lock Nut M4
Stoppmutter M4
Ecrou de blocage de bride M4
フランジロックナット M4



Z695
Washer 4x6x0.3mm
Scheibe 4x6x0.3mm
Rondelle 4x6x0.3mm
ワッシャー 4x6x0.3mm



Z685
Washer 2.7x6.7x0.5mm
Scheibe 2.7x6.7x0.5mm
Rondelle 2.7x6.7x0.5mm
ワッシャー 2.7x6.7x0.5mm



Z877
Washer 8x10x0.2mm
Scheibe 8x10x0.2mm
Rondelle 8x10x0.2mm
ワッシャー 8x10x0.2mm



Z892
Washer 10x12x0.2mm
Unterlagscheibe 10x12x0.2mm
Rondelle 10x12x0.2mm
ワッシャー 5x7x0.2mm



100909
Washer 2x6x0.5mm
Scheibe 2x6x0.5mm
Rondelle 2x6x0.5mm
ワッシャー 2x6x0.5mm



Z684
Flanged Lock Nut M4
Stoppmutter M4
Ecrou de blocage de bride M4
フランジロックナット M4



Z682
Flanged Lock Nut M5
Stoppmutter M5
Ecrou de blocage de bride M5
フランジロックナット M5



Z680
Flanged Lock Nut M5x8mm
Mutter mit flansch M5x8mm
Contre-écrou à collerette M5x8mm
フランジロックナット M5x8mm



Z224
Washer 3x8x0.5mm
Scheibe 3x8x0.5mm
Rondelle 3x8x0.5mm
ワッシャー 3x8x0.5mm



86827
Washer 4x10x0.15mm
Scheibe 4x10x0.15mm
Rondelle 4x10x0.15mm
ワッシャー 4x10x0.15mm



86972
Washer 6x15x0.2mm
Scheibe 6x15x0.2mm
Rondelle 6x15x0.2mm
ワッシャー 6x15x0.2mm



86827
Washer 6x19x0.2mm
Scheibe 6x19x0.2mm
Rondelle 6x19x0.2mm
ワッシャー 6x19x0.2mm

Metal Parts
Metall Teile

Pièces métalliques
メタルパーツ

1:1 Shown actual size
In Originalgröße abgebildet
Taille réelle
原寸大



Z243
E-clip E3mm
E-clip E3mm
Circlips 3mm
EリングE3



Z245
E-clip E5mm
E-clip E5mm
Circlips 5mm
EリングE5



Z240
C-clip 8mm
C-clip 8mm
Clip C 8mm
Cクリップ 8mm

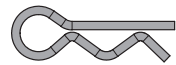

6203
Body Clip (8mm)
Karosserieklemmern (8mm)
Clip carrosserie (8mm)
ボディクリップ (8mm)



Z599
Screw Shaft 3x40mm
Achsstift mit Gewinde 3x40mm
Vis axe 3x40mm
スクルーシャフトM3x40mm

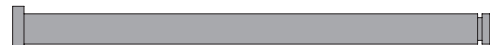

86071
Flange Shaft 4x62mm
Achsstift 4x62mm
Axe triangle 4x62mm
フランジシャフト 4x62mm



86074
Shaft 4x46mm
Achsstift 4x46mm
Axe 4x46mm
シャフト 4x46mm



86073
Shaft 4x78mm
Achsstift 4x78mm
Axe 4x78mm
シャフト 4x78mm

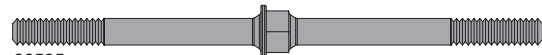

93535
Turnbuckle M4x70mm
Spurstange M4x70mm
Biellette M4x70mm
ターンバックル M4x70mm



100950
Shock Shaft 3.5x90mm
Kolbenstange
Axe amortisseur
ショックシャフト

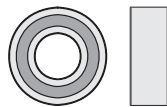

B023
Ball Bearing 6x13x5mm
Kugellager 6x13x5mm
Roulement 6x13x5mm
ボールベアリング 6x13x5mm



B030
Ball Bearing 10x15x4mm
Kugellager 10x15x4mm
Roulement 10x15x4mm
ベアリング 10x15x4mm

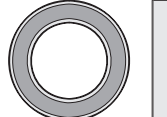

B032
Ball Bearing 10x16x5mm
Kugellager 10x16x5mm
Roulement 10x16x5mm
ボールベアリング 10x16x5mm



B085
Ball Bearing 8x16x5mm
Kugellager 8x16x5mm
Roulement 8x16x5mm
ボールベアリング 8x16x5mm



87042e
Spring 4.9x8x7mm
Slipper Feder 4.9x8x7mm
Ressort 4.9x8x7mm
スプリング 4.9x8x7mm

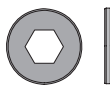

87042e
Washer 4.3x10x1.0mm
Unterlagscheibe 4.3x10x1.0mm
Rondelle 4.3x10x1.0mm
ワッシャー 4.3x10x1.0mm



86059
Ball 6.8x7.3x3mm
Kugelkopf 6.8x7.3x3mm
Rotule 6.8x7.3x3mm
ボール 6.8x7.3x3mm



Z260
Pin 2.5x12mm
Stift 2.5x12mm
Goupille 2.5x12mm
ピン 2.5x12mm



87194
Shaft For 4 Bevel Gear Diff 4x27mm
Welle fuer 4 Spider Diff 4x27mm
Axe pour diff. 4 pignons coniques 4x27mm
4ベベルテフ用シャフト4x27mm



86319e
Servo Saver Spring 14x5x0.7mm
Feder 14x5x0.7mm
Ressort de sauve-servo 14x5x0.7mm
サーボセイバースプリング 14x5x0.7mm



86319e
Servo Saver Nut
Servo Saver Mutter
Ecrrou de sauve-servo
サーボセイバーナット



86319e
Steering Post 12x47mm
Lenkungsposten 12x47mm
Montant direction 12x47mm
ステアリングポスト 12x47mm



100903e
Spacer 4x8x20.5mm
Spacer 4x8x20.5mm
Rondelle 4x8x20.5mm
スペーサー 4x8x20.5mm

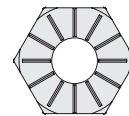

86066
Hex Wheel Hub 14mm
Sechskant-radmitnehmer 14mm
Fusee de roue hex 14mm
六角ハブ 14mm

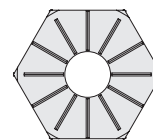

86804
Hex Wheel Hub 17mm
Sechskant-radmitnehmer 17mm
Fusee de roue hex 17mm
六角ハブ 17mm



86090
Steering Crank Post 6x49mm
Lenkungsposten 6x49mm
Axe pour direction 6x49mm
ステアリングクランクシャフト 6x49mm



100907
Motor Mount Brace 7x7x80mm
Motorhalte Strebe 7x7x80mm
Renfort Montage Du Moteur 7x7x80mm
モーターマウントブレース 7x7x80mm



86803
Joint Post 4x6x74mm
Bolzen 4x6x74mm
Montant de jonction 4x6x74mm
ジョイントポスト4x6x74mm

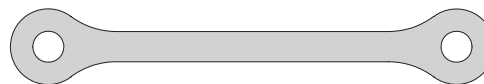

86048
Upper Arm Brace 4x54x3mm
Obere Querlenkerstrebe 4x54x3mm
Renfort bras supérieur 4x54x3mm
アッパーアームブレース 4x54x3mm

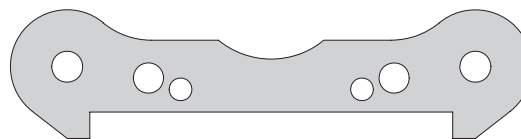

86070
Lower Arm Brace 4x54x3mm
Untere querlenkerstrebe 4x54x3mm
Support bras inferieur 4x54x3mm
ロアアームブレース 4x54x3mm

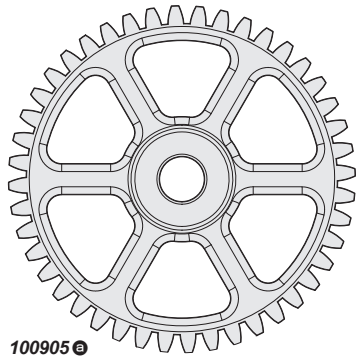

100905 ⓐ
 Idler Gear 44T
 Getriebezahnrad 44Z
 Ens. Pignon Fou 44T
 アイドルギヤ 44T

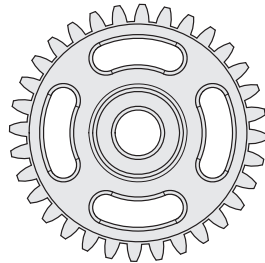

86084
 Drive Gear 32 Tooth
 Getriebezahnrad 32 Zahne
 Couronne 32 Dents
 ドライブギヤ 32T

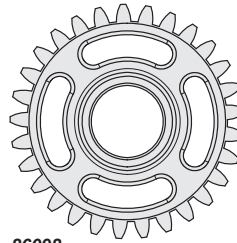

86098
 Idler Gear 29 Tooth
 Getriebezahnrad 29 Zahne
 Pignon intermediaire 29 Dents
 アイドルギヤ 29T

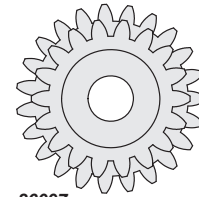

86097
 Drive Gear 18-23 Tooth
 Getriebezahnrad 18-23 Zahne
 Couronne 18-23 Dents
 ドライブギヤ 18-23T

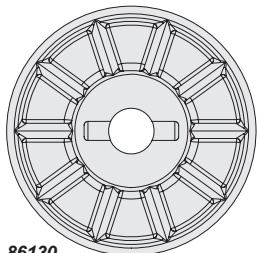

86130
 Slipper Clutch Hub
 Slipperkupplungsmittnehmer
 Moyeu d'embrayage anti-dribble
 スリッパークラッチハブ

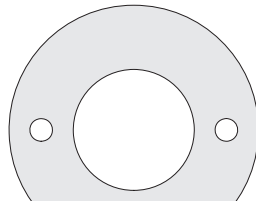

72130
 Stainless Steel Slipper Plate
 Stainless Steel Slipperplatte
 Plaque acier inox slipper
 ステンレススリッパプレート

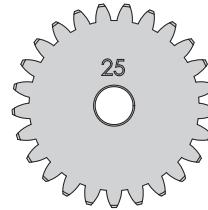

102088
 Pinion Gear 25 Tooth
 Ritzel 25 Zahne
 Pignon 25 Dents
 ピニオンギヤ 25T

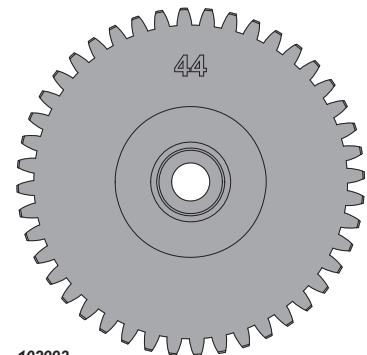

102093
 Heavy Duty Spur Gear 44 Tooth
 Heavy Duty Hauptzahnrad 44z
 Couronne Renforcee 44 Dents
 ヘビーデューティースパーギヤ 44T

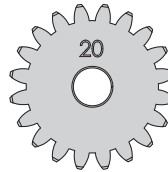

100919
 Pinion Gear 20 Tooth
 Ritzel 20 Zahne
 Pignon 20 dents
 ピニオンギヤ 20T

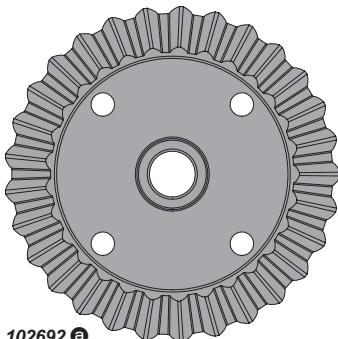

102692 ⓐ
 Machined Bulletproof Diff Bevel Gear 29T
 Bulletproof Kegelaeder 29Z
 Pignons coniques diff 29d usines blindes
 プレットブルーフデフベベルギヤ 29T

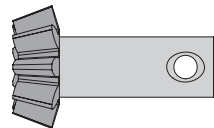

102692 ⓑ
 Machined Bulletproof Diff Bevel Gear 9T
 Bulletproof Kegelaeder 9Z
 Pignons coniques diff 9d usines blindes
 プレットブルーフデフベベルギヤ 9T



86032 ⓑ
 Bevel Gear 10 Tooth
 Kegelfrad 10 Zahne
 Pignon conique 10 Dents
 ベベルギヤ 10T

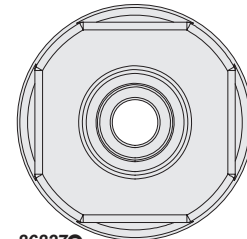

86827 ⓐ
 Differential Case
 Differentialgehäuse
 Boîtier de différentiel
 デフケース

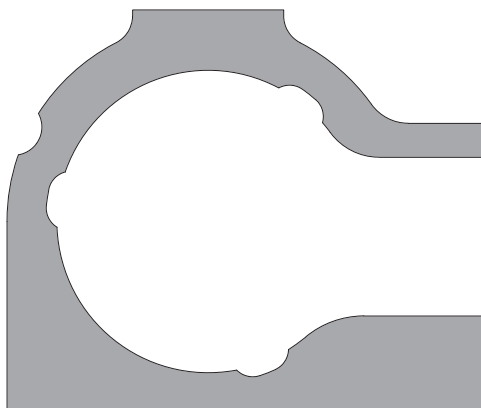

100903 ⓐ
 Motor Mount Plate 8mm
 Motorhalte Platte 8mm
 Plaque Montage Du Moteur 8mm
 モーターマウントプレート 8mm

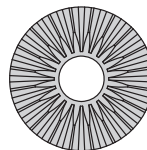

86032 ⓐ
 Bevel Gear 20 Tooth
 Kegelfrad 20 Zahne
 Pignon conique 20 Dents
 ベベルギヤ 20T



86099
 Differential Plate 8x13x2.5mm
 Differentiale Platte 8x13x2.5mm
 Différentiellement Platte 8x13x2.5mm
 デフプレート 8x13x2.5mm

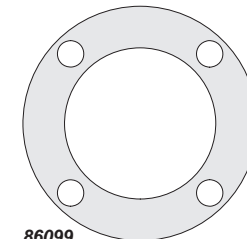

86099
 Diff Case Washer 0.7mm
 Differentialgehäuse Scheibe 0.7mm
 Rondelle boîtier diff 0.7mm
 デフケースワッシャー 0.7mm

Metal Parts *Pièces métalliques*
Metall Teile *メタルパーツ*

1:1 Shown actual size
 in Originalgröße abgebildet
 Taille réelle
 原寸大



86246
 Super Heavy Duty Drive Shaft 11x123mm
 Super Hd Antriebsknochen 11x123mm
 Arbre De Transmission Super Renf. 11x123mm
 スーパーHDドライブシャフト11x123mm

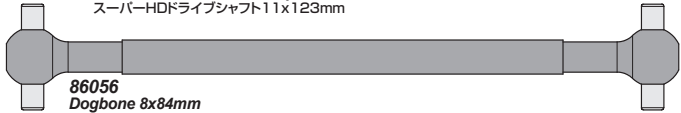

86056
 Dogbone 8x84mm
 Knochen
 Cardan arriere
 ドッグボーン

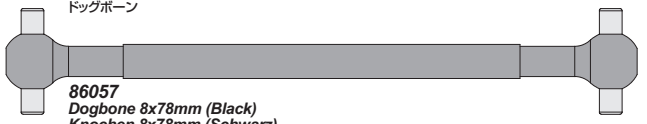

86057
 Dogbone 8x78mm (Black)
 Knochen 8x78mm (Schwarz)
 Cardan 8x78mm (noir)
 ドッグボーン 8x78mm (ブラック)

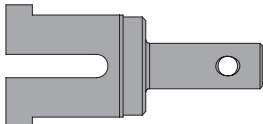

86248
 Super Heavy Duty Diff Shaft 9x11x34mm
 Super Hd Diff-welle 9x11x34mm
 Arbre diff. Super renforce 9x11x34mm
 スーパーHDデフシャフト 9x11x34mm

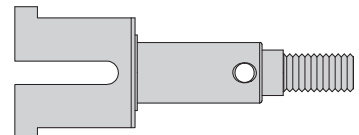

86928
 Super Heavy Duty Axle 8x11x44mm
 Super Heavy Duty Achse 8x11x44mm
 Essieu Super Renforce 8x11x44mm
 スーパーHDアクスル8x11x44mm

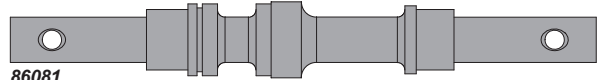

86081
 Gear Shaft 6x12x78mm
 Getriebewelle 6x12x78mm
 Axe couronne 6x12x78mm
 ギヤシャフト 6x12x78mm

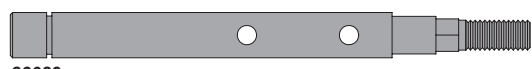

86089
 Drive Shaft 6x70mm
 Getriebewelle 6x70mm
 Axe de transmission 6x70mm
 ドライブシャフト 6x70mm



100905 
 Idler Shaft Set 6x45mm
 Getriebewelle 6x45mm
 Axe Pignon Intermediare 6x45mm
 アイドルシャフト 6x45mm

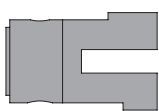

86082
 Cup Joint 6x13x20mm (Black)
 Cup Joint 6x13x20mm (Schwarz)
 Noix de cardan 6x13x20mm (noir)
 カップジョイント 6x13x20mm (ブラック)

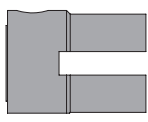

86083
 Cup Joint 8x19mm (Black)
 Cup Joint 8x19mm (Schwarz)
 Noix de cardan 8x19mm (noir)
 カップジョイント 6x19mm (ブラック)

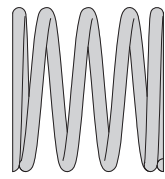

6561
 Spring 18x20x1.7x5 (Black)
 Daempferfeder 18x20x1.7x5 (Schwarz)
 Ressort 18x20x1.7x5 (Noir)
 スプリング 18x20x1.7x5 (ブラック)

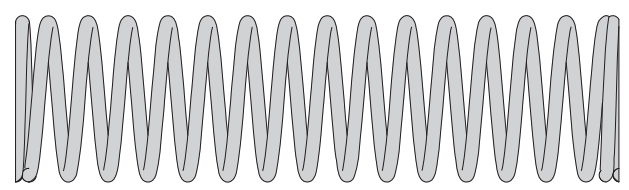

86551
 Shock Spring 18x80x1.8mm 14.5 Coils (Pink 134gf/mm)
 Daempferfeder 18x80x1.8mm 14.5 Wdg (Pink 134gf/mm)
 Ressort Am. 18x80x1.8mm 14.5 Sp. (Rose 134gf/mm)
 ショックスプリング 18x80x1.8mm 14.5巻 (ピンク 134gf/mm)

Metal Parts *Pièces métalliques*
Metall Teile *メタルパーツ*

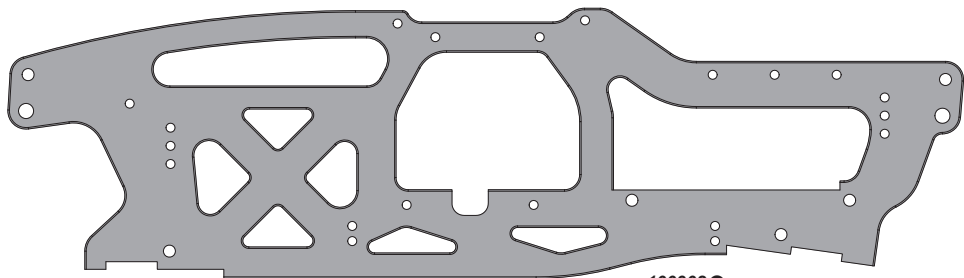

100902 
 Main Chassis Set 2.5mm (Left)
 Chassis Set 2.5mm (Links)
 Ens. Chassis Principal 2.5mm (Gauche)
 メインシャーシセット2.5mm (レフト)

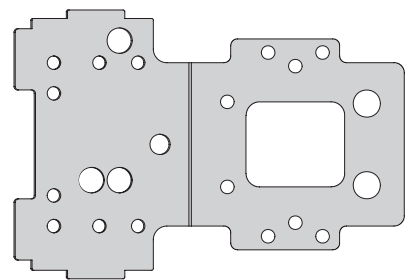

86067
 Bulkhead Lower Plate 2.5mm
 Untere gehaeuseplatte 2.5mm
 Support inferieur 2.5mm
 バルクヘッドロアプレート 2.5mm

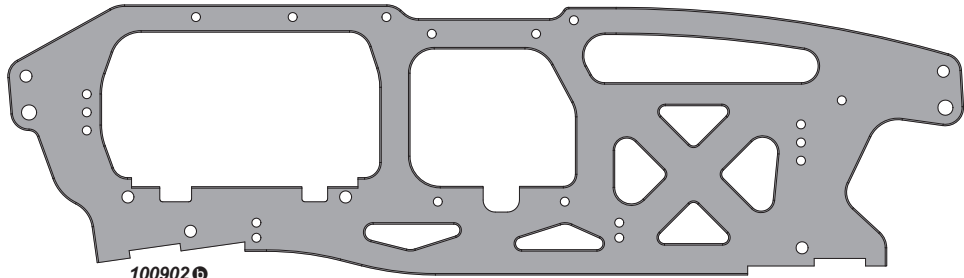

100902 
 Main Chassis Set 2.5mm (Right)
 Chassis Set 2.5mm (Rechts)
 Ens. Chassis Principal 2.5mm (Droite)
 メインシャーシセット2.5mm (ライト)

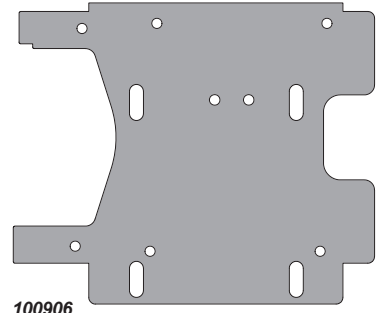

100906
 Motor Plate 3.0mm (7075/Gray)
 Motorhalter 3.0mm (7075/Grau)
 Plaque Moteur 3.0mm (7075/gris)
 モータープレート 3.0mm (7075/グレー)

Rubber / Form Parts
Gummi / Schaumstoff Teile

Pièces en caoutchouc / en mousse
ゴム/ スポンジ パーツ

1:1 Shown actual size
 in Originalgröße abgebildet
 Taille réelle
 原寸大



6811
 O-ring 6x9.5x2mm (Black)
 O-ring 6x9.5x2mm (Schwarz)
 Joint torique 6x9.5x2mm (noir)
 Oリング 6x9.5x2mm (ブラック)



7508
 O-ring 7x11x2.0mm (Black)
 O-ring 7x11x2.0mm (Schwarz)
 Joint torique 7x11x2.0mm (noir)
 Oリング 7x11x2.0mm (ブラック)

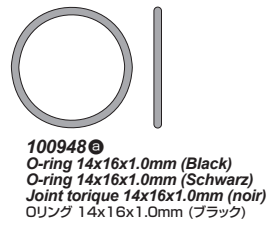

100948 ⑥
 O-ring 14x16x1.0mm (Black)
 O-ring 14x16x1.0mm (Schwarz)
 Joint torique 14x16x1.0mm (noir)
 Oリング 14x16x1.0mm (ブラック)



102089 ⑥
 Foam Sheet / Block Set
 Schaumstoffblock Set
 Ensemble feuille/blocs mousse
 フォームシート/ブロックセット

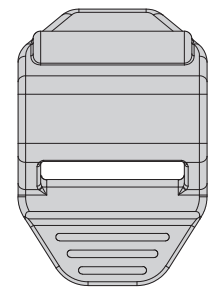

102361
 Rubber Strap
 Gummi Riemen
 Collier Gomme
 ラバーストラップ

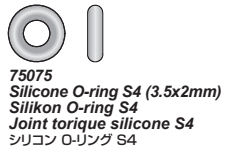

75075
 Silicone O-ring S4 (3.5x2mm)
 Silikon O-ring S4
 Joint torique silicone S4
 シリコン O-リング S4

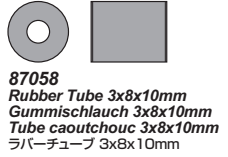

87058
 Rubber Tube 3x8x10mm
 Gummischlauch 3x8x10mm
 Tube caoutchouc 3x8x10mm
 ラバーチューブ 3x8x10mm

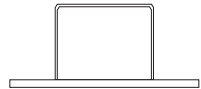

100909 ⑥
 Switch Dust Cover
 Schalter Staubschutz
 Cache de l'interrupteur
 スイッチダストカバー



87043
 Rubber Cap For Gear Box
 Gummi-getriebeabdeckung
 Embout caoutchouc pour boîte de vitesses
 ラバーキャップ/ギヤボックス用

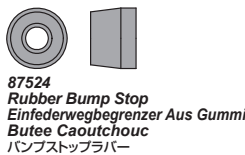

87524
 Rubber Bump Stop
 Einfederwegbegrenzer Aus Gummi
 Butee Caoutchouc
 バンプストップラバー

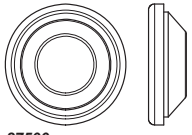

87500
 Bladder 16x5mm
 Daempfermembran
 Reservoir Souple
 ブラダー



Z150 ⑥
 Antenna Cap
 Antennenkappe
 Bouchon d'ante
 アンテナキャップ

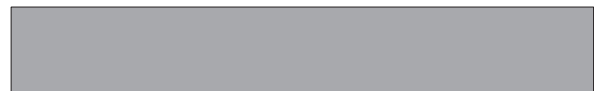

102089 ⑥
 Foam Sheet / Block Set
 Schaumstoffblock Set
 Ensemble feuille/blocs mousse
 フォームシート/ブロックセット

Paper Parts **Pièces en papier**
Papier Teil **紙パーツ**

1:1 Shown actual size
 in Originalgröße abgebildet
 Taille réelle
 原寸大

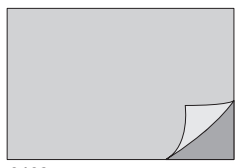

6163
 Servo Tape 20x100mm
 Doppelseitiges Klebeband 20x100mm
 Double face 20x100mm
 両面テープ 20x100mm

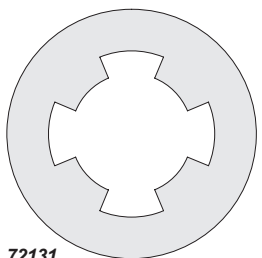

72131
 Slipper Clutch Pad
 Slipperscheibe
 Rondelle de pression slipper
 スリッパパッド

Plastic Parts
Kunststoff Teile

Pièces en plastique
プラスチックパーツ

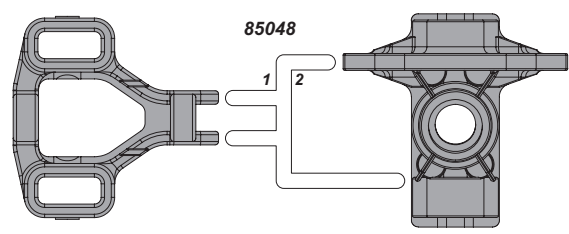

85048

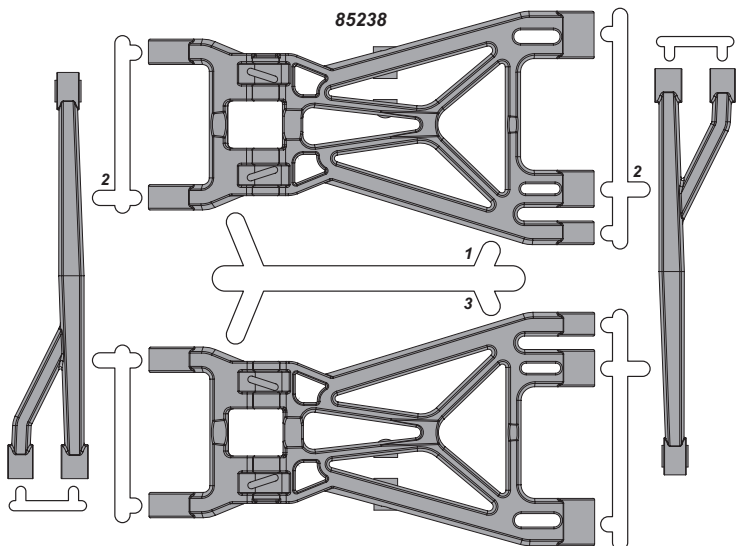

85238

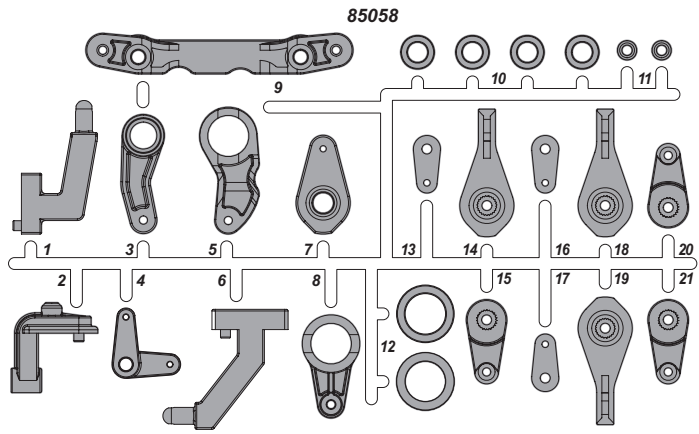

85058



6154
 Nylon Strap 3.5x150mm
 Kabelbinder 3.5x150mm
 Collier nylon noir 3.5x150mm
 ナイロンストラップ ブラック 3.5x150mm



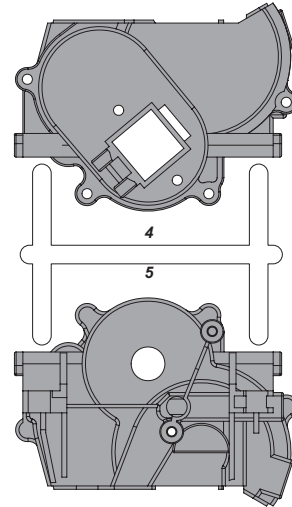
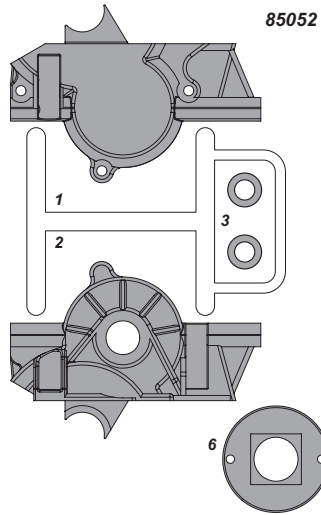
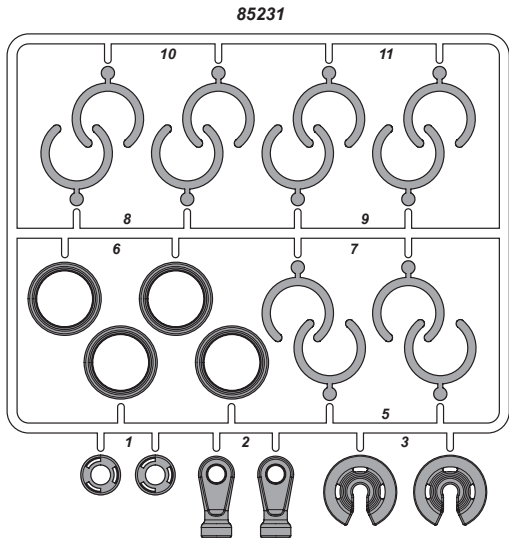

Z150
Antenna Pipe
Antennenrohr
Tige d'antenne
アンテナパイプ

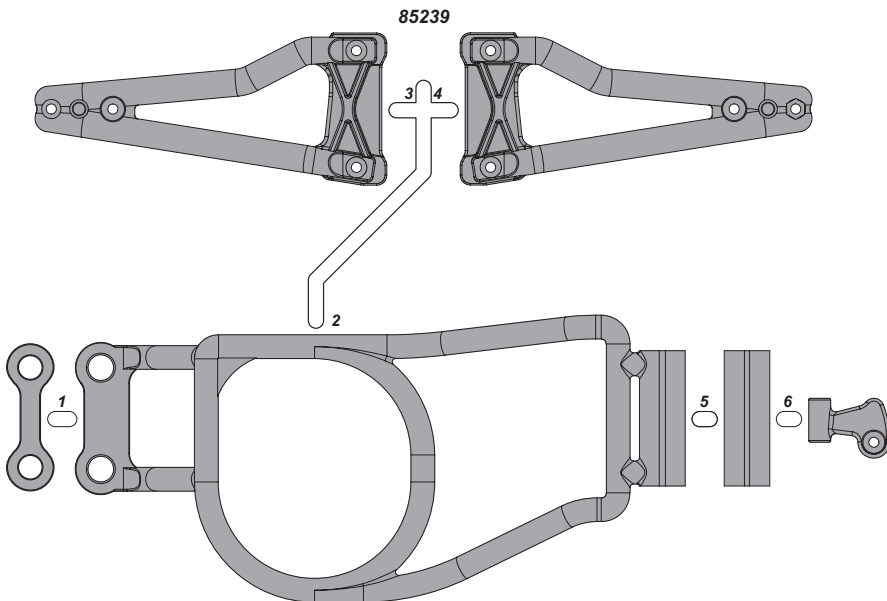
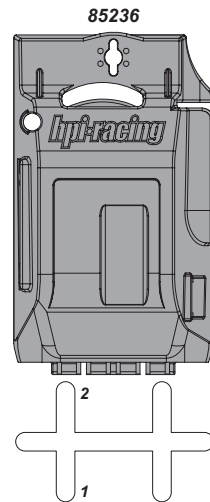
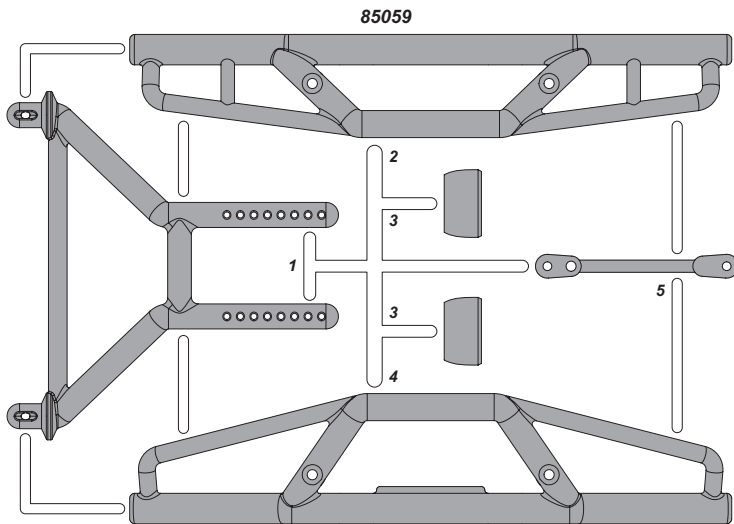

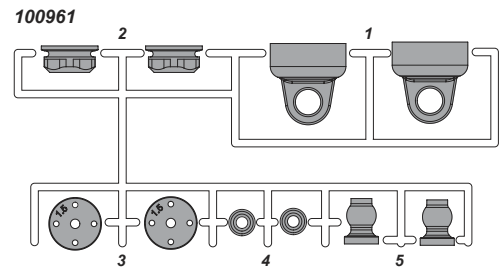
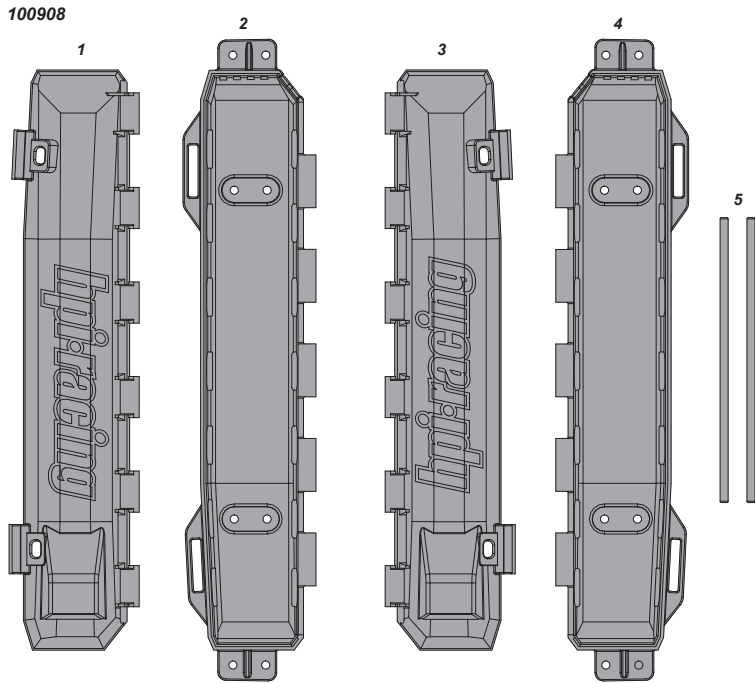
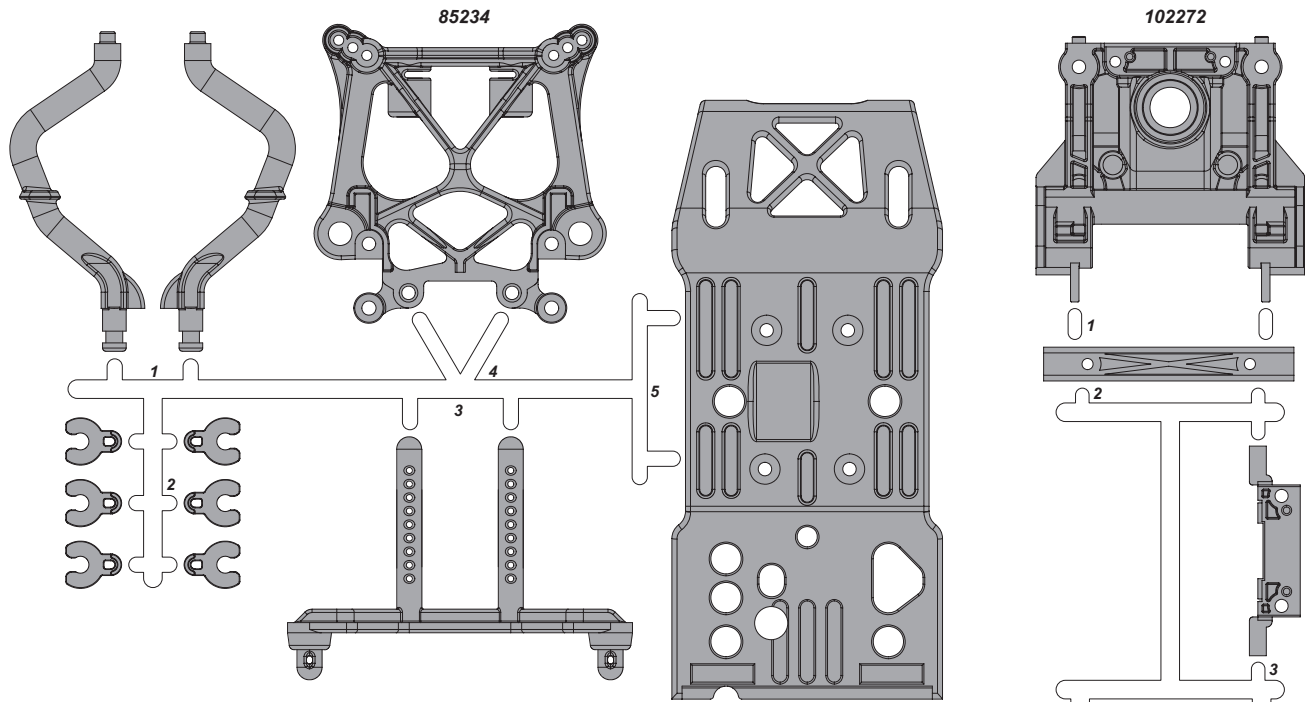

100909

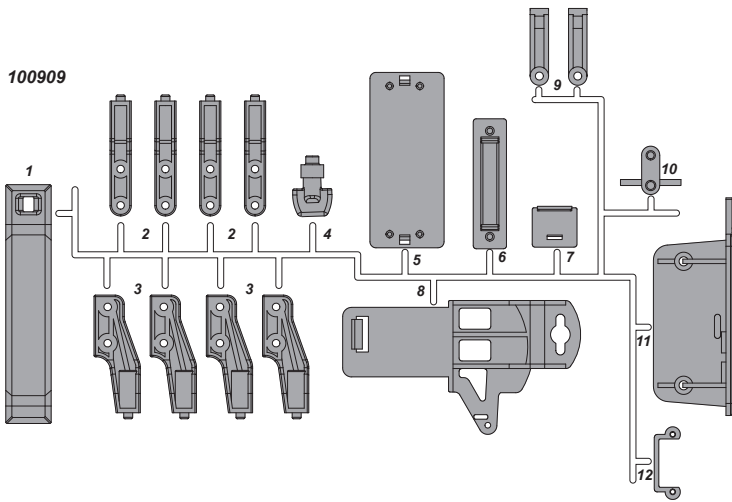

100949

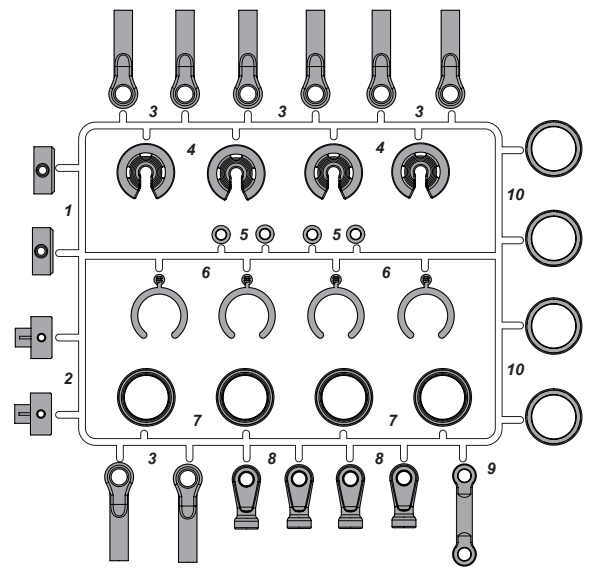

85245

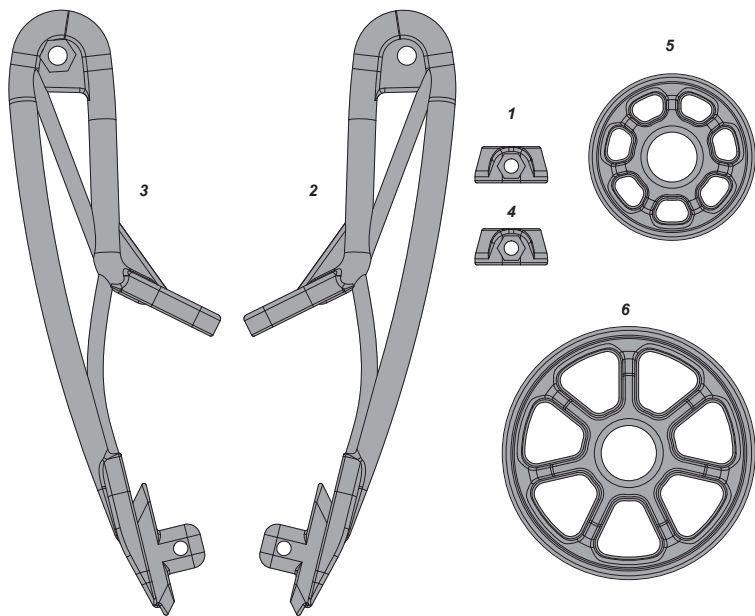

6 Exploded View Vue éclatée Explosionszeichnung 展開図

Gear Box Assembly (Front) Montage de la boîte de vitesses (Avant) Differentials (Vorne) ギアボックス展開図 (フロント)

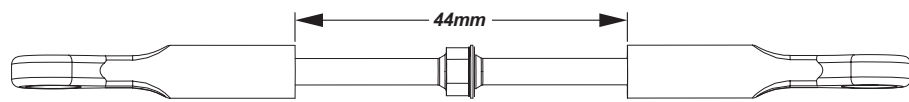

Gear Box Assembly (Rear)
Differenziale (Hinten)

Montage de la boîte de vitesses (Arrière)
ギアボックス展開図 (リア)

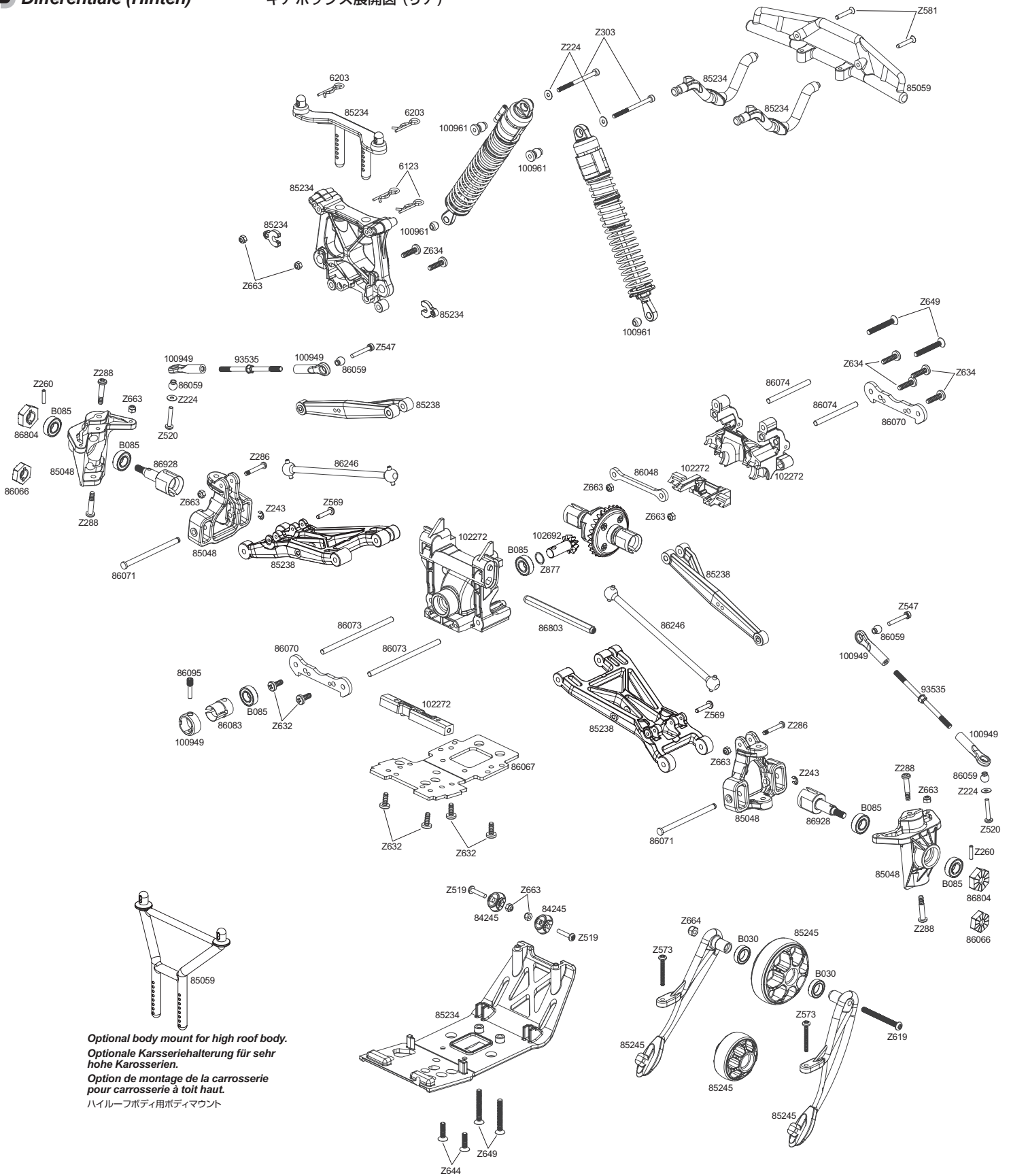

Optional body mount for high roof body.
Optionale Karseriehalterung für sehr hohe Karosserien.
Option de montage de la carrosserie pour carrosserie à toit haut.
ハイルーフボディ用ボディマウント

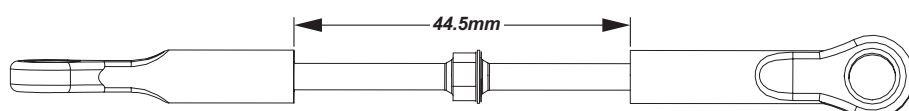

Transmission Assembly
Getriebe

Montage de la transmission
駆動系展開図

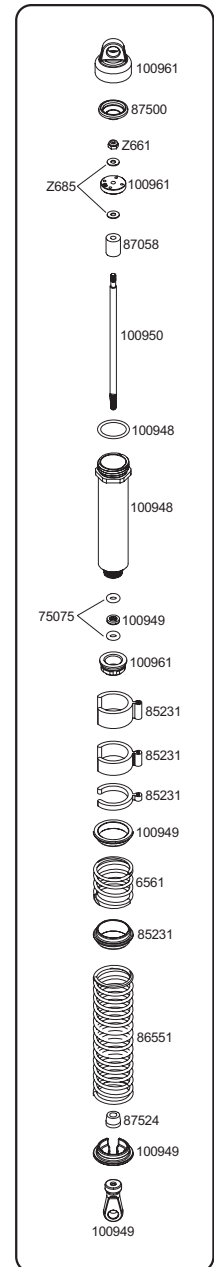
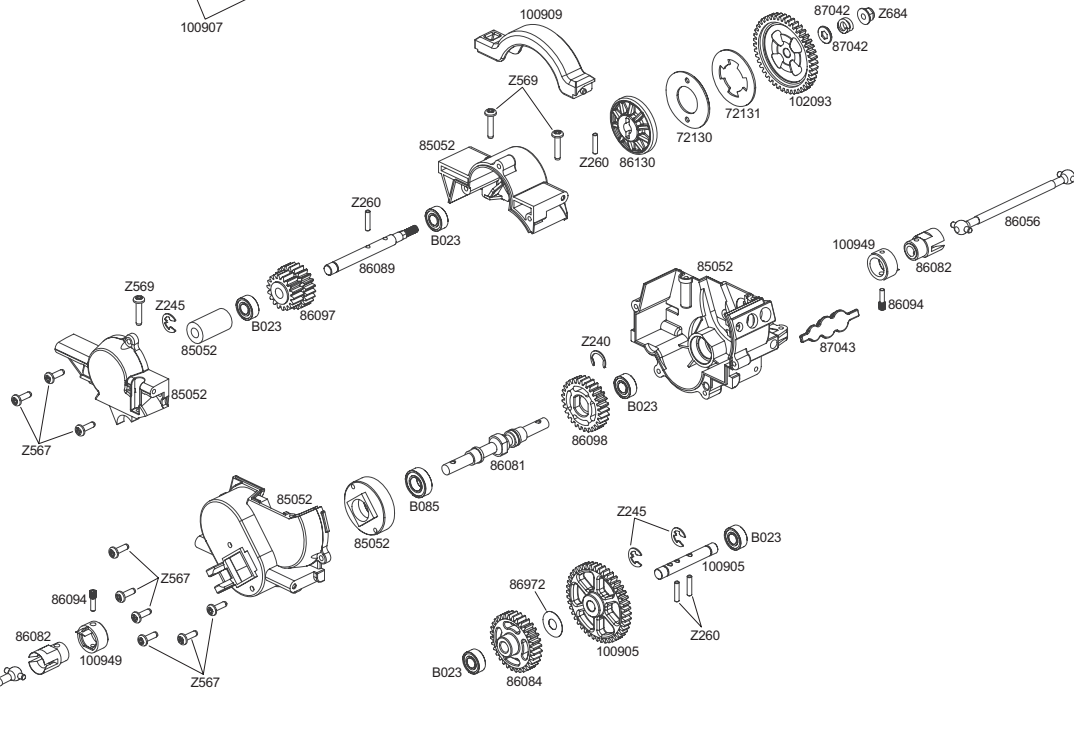
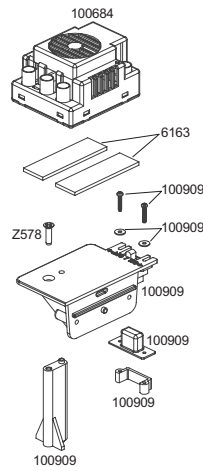
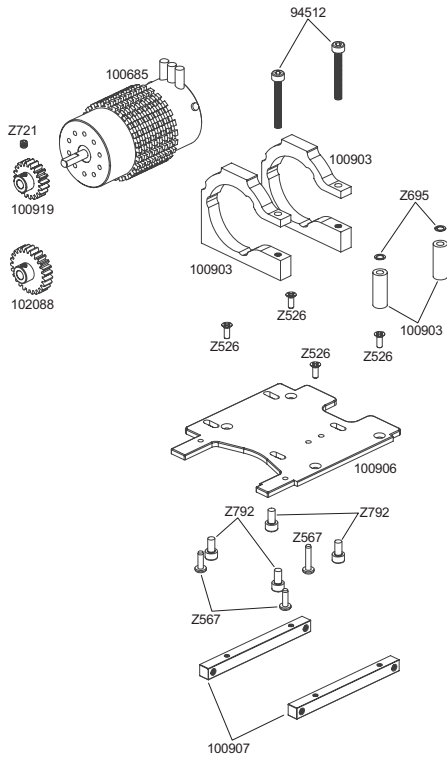
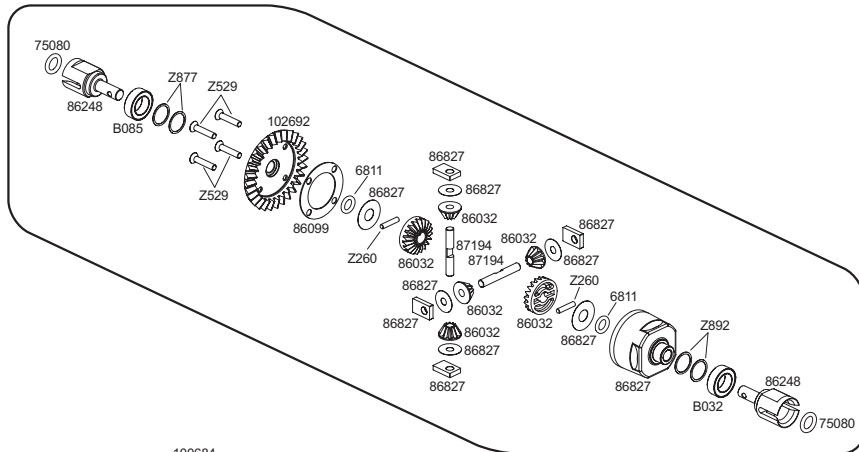

Chassis Assembly Montage du châssis
Chassis シャーシ展開図

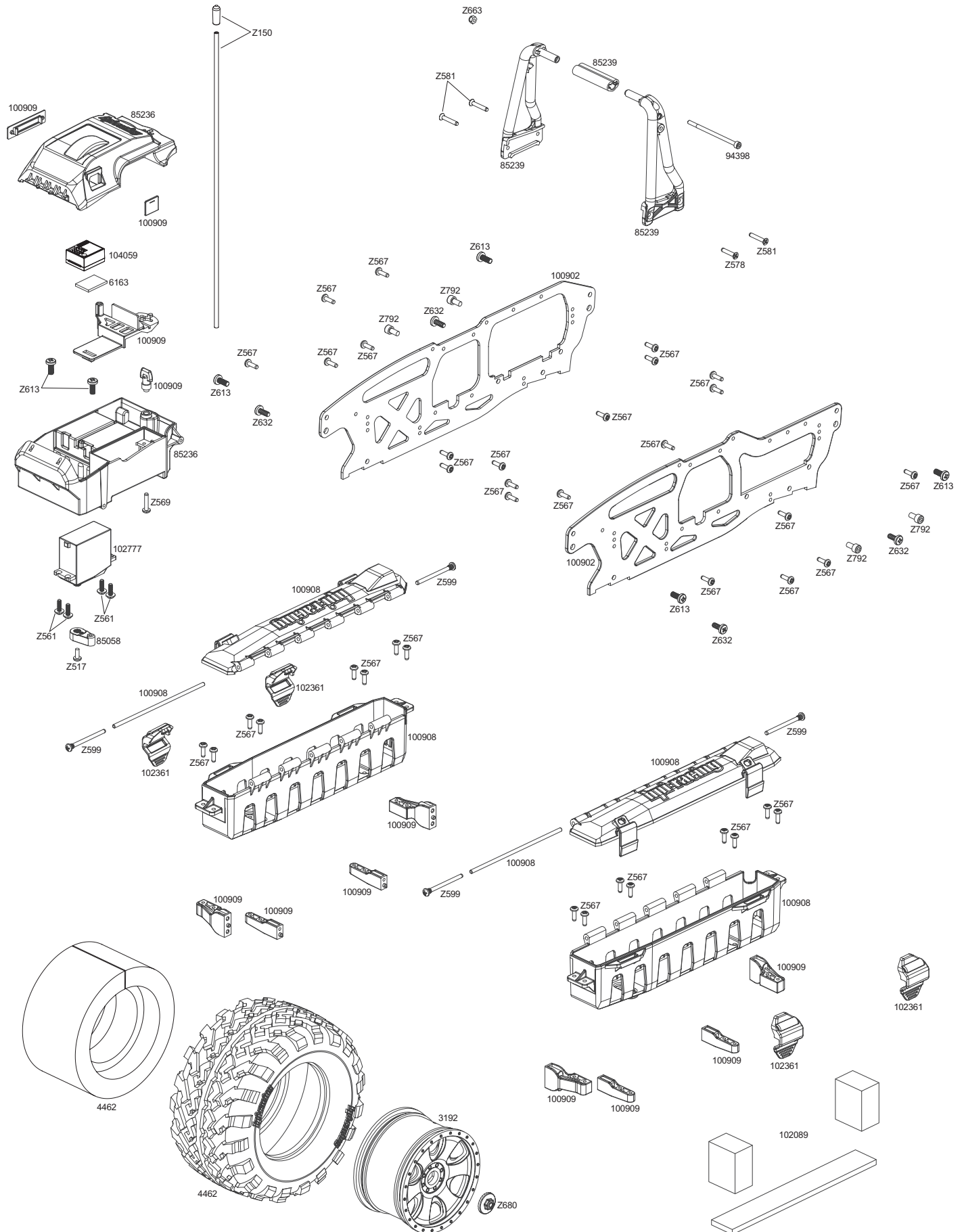

En Parts List

Parts #	Qty	Description	Parts #	Qty	Description
3192	2	WARLOCK WHEEL CHROME (83x56mm)	100908	1	BATTERY BOX SET (RIGHT/LEFT)
4462	2	GT2 TIRES S COMPOUND (160x86mm)	100909	1	BATTERY BOX MOUNT / COVER SET
6154	10	NYLON STRAP (3.5x150mm/BLACK)	100919	1	PINION GEAR 20 TOOTH (1M)
6163	5	SERVO TAPE 20x100mm	100948	2	SHOCK BODY SET (113-157MM)
6203	20	BODY CLIP (8mm/BLACK)	100949	4	SHOCK PARTS SET
6561	2	SPRING 18x20x1.7x5 (BLACK)	100950	4	SHOCK SHAFT 3.5x90mm
6811	8	O-RING 6x9.5x2mm (BLACK)	100961	2	SHOCK CAP SET
72130	1	STAINLESS STEEL SLIPPER PLATE	102088	1	PINION GEAR 25 TOOTH (1M)
72131	2	SLIPPER CLUTCH PAD	102089	4	FOAM SHEET/BLOCK SET
75075	12	SILICONE O-RING S4 (3.5x2mm)	102093	1	HEAVY DUTY SPUR GEAR 44 TOOTH
75080	8	O-RING 7x11x2.0mm (BLACK)	102219	1	SAVAGE FLUX HP GT-2 PAINTED BODY (BLACK/GRAY/RED)
85048	1	UPRIGHT SET	102272	1	COMPOSITE GEAR BOX/BULKHEAD SET
85052	1	CENTER GEAR BOX CASE	102361	4	RUBBER STRAP
85058	1	STEERING CRANK/SERVO SAVER SET	102365	4	BIG BORE SPORT SHOCK SET (ASSEMBLED/SAVAGE)
85059	1	BUMPER SET/LONG BODY MOUNT SET	102692	1	MACHINED BULLETPROOF DIFF BEVEL GEAR 29T/9T SET
85231	1	SHOCK SPACER PARTS SET	B023	2	BALL BEARING 6x13x5mm
85234	1	SKID PLATE/BODY MOUNT/SHOCK TOWER SET	B030	2	BALL BEARING 10x15x4mm
85236	1	RADIO BOX SET	B032	2	BALL BEARING 10x16x5mm
85238	1	SUSPENSION ARM SET	B085	2	BALL BEARING 8x16x5mm
85239	1	ROLL CAGE SET	Z150	1	ANTENNA PIPE SET
85245	1	WHEELIE BAR SET FOR SAVAGE	Z159	1	THREAD LOCK
86032	1	BEVEL GEAR SET (GEAR DIFF)	Z164	1	HEAVY WEIGHT GREASE (#30000/GEAR DIFF)
86048	2	UPPER ARM BRACE 4x54x3mm (PURPLE)	Z181	1	SILICONE DIFF OIL #1000 60CC
86056	1	DOGBONE 8x84mm (BLACK)	Z224	10	WASHER M3x8mm
86057	1	DOGBONE 8x78mm (BLACK)	Z240	4	C-CLIP 8mm
86059	4	BALL 6.8x7.3x3mm (BLACK)	Z243	10	E CLIP E3mm
86066	4	HEX WHEEL HUB 14mm (SILVER)	Z245	10	E CLIP E5mm
86067	1	BULKHEAD LOWER PLATE 2.5mm (PURPLE)	Z260	12	PIN 2.5x12mm
86070	2	LOWER ARM BRACE 4x54x3mm (PURPLE)	Z282	4	STEP SCREW M3x14mm
86071	2	FLANGE SHAFT 4x62mm (BLACK)	Z286	6	STEP SCREW 3x20mm
86073	2	SHAFT 4x78mm (SILVER)	Z288	4	STEP SCREW 4x20mm
86074	2	SHAFT 4x46mm (SILVER)	Z303	6	CAP HEAD SCREW M3x42mm
86081	1	GEAR SHAFT 6x12x78mm (BLACK)	Z517	10	BINDER HEAD SCREW M3x8mm
86082	2	CUP JOINT 6x13x20mm (BLACK)	Z519	6	BINDER HEAD SCREW M3x15mm
86083	2	CUP JOINT 8x19mm (BLACK)	Z520	6	BINDER HEAD SCREW M3x18mm
86084	1	DRIVE GEAR 32 TOOTH (1M)	Z526	6	FLAT HEAD SCREW M3x8mm
86089	1	DRIVE SHAFT 6x70xx (BLACK)	Z529	6	FLAT HEAD SCREW M3x15mm
86090	2	STEERING CRANK POST 6x49mm (BLACK)	Z530	6	FLAT HEAD SCREW M3x18mm
86094	6	SCREW SHAFT M4x2.5x12mm (BLACK)	Z538	6	CAP HEAD SCREW M3x25mm
86095	6	SCREW SHAFT M5x3x18mm (BLACK)	Z547	6	CAP HEAD SCREW M3x20mm
86097	1	DRIVE GEAR 18-23 TOOTH (1M)	Z561	6	TP. FLANGED SCREW M3x10mm
86098	1	IDLER GEAR 29 TOOTH (1M)	Z567	10	TP. BINDER HEAD SCREW M3x10mm
86099	6	DIFF CASE WASHER 0.7MM	Z569	10	TP. BINDER HEAD SCREW M3x15mm
86130	1	SLIPPER CLUTCH HUB	Z573	6	TP. BINDER HEAD SCREW M3x25mm
86246	2	SUPER HEAVY DUTY DRIVE SHAFT 11x123mm	Z578	10	TP. FLAT HEAD SCREW M3x12mm
86248	2	SUPER HEAVY DUTY DIFF SHAFT 9x11x34mm	Z581	10	TP. FLAT HEAD SCREW M3x18mm
86319	1	STEERING POST 12x47mm (PURPLE)	Z599	4	SCREW SHAFT 3x40mm
86551	2	SHOCK SPRING 18x80x1.8mm 14.5 COILS (PINK 134GF/MM)	Z613	6	BINDER HEAD SCREW M4x10mm
86803	2	JOINT POST 4x6x74mm	Z619	2	BINDER HEAD SCREW M4x40mm
86804	4	HEX WHEEL HUB 17mm (SILVER)	Z632	6	TP. BINDER HEAD SCREW M4x10mm
86827	1	ALLOY DIFF CASE	Z634	10	TP. BINDER HEAD SCREW M4x15mm
86928	2	SUPER HEAVY DUTY AXLE 8x11x44mm	Z644	10	TP. FLAT HEAD SCREW M4x15mm
86972	6	WASHER 6x15x0.2mm	Z649	6	TP. FLAT HEAD SCREW M4x30mm
87042	1	SPRING 4.9x8x7mm/WASHER 4.3x10x1.0mm(HX HOLE) SET	Z661	4	LOCK NUT M2.6
87043	2	RUBBER CAP FOR GEAR BOX	Z663	6	LOCK NUT M3
87058	8	RUBBER TUBE 3x8x10mm (SHAPED/BLACK)	Z664	4	LOCK NUT M4
87194	4	SHAFT FOR 4 BEVEL GEAR DIFF 4x27mm	Z680	4	FLANGED LOCK NUT M5x8mm (BLACK)
87500	4	BLADDER 16x5mm (FLAT TYPE)	Z682	4	FLANGED LOCK NUT M5 (CLOCKWISE/BLACK)
87524	4	RUBBER BUMP STOP	Z684	4	FLANGED LOCK NUT M4
87546	1	GLOW PLUG WRENCH	Z685	10	WASHER 2.7x6.7x0.5mm
93535	4	TURNBUCKLE M4x70mm	Z695	10	WASHER 4x6x0.3mm (SILVER)
94398	6	CAP HEAD SCREW M3x55mm	Z721	4	SET SCREW M4x4mm
94512	10	CAP HEAD SCREW M4x30mm	Z792	6	CAP HEAD SCREW M4x8mm
100684	1	FLUX BLUR ESC	Z877	10	WASHER 8x10x0.2mm
100685	1	FLUX TORK 2200KV BRUSHLESS MOTOR	Z892	10	WASHER 10x12x0.2mm
100686	1	FLUX HP 2200Kv BRUSHLESS SYSTEM	Z903	1	ALLEN WRENCH 2.5mm
100902	1	MAIN CHASSIS SET 2.5mm (SAVAGE FLUX HP/GRAY)	Z904	1	ALLEN WRENCH 2.0mm
100903	2	MOTOR MOUNT PLATE 8m (GRAY)	Z905	1	ALLEN WRENCH 3.0mm
100905	1	IDLER GEAR 44T / SHAFT SET	Z950	1	CROSS WRENCH (SMALL)
100906	1	MOTOR PLATE 3.0MM (7075/GRAY)	Z960	1	TURNBUCKLE WRENCH
100907	2	MOTOR MOUNT BRACE 7x7x80mm (GRAY)			

De Ersatzteilleiste

Nummer	Anzahl	Beschreibung	Nummer	Anzahl	Beschreibung
3192	2	JANTE BLANCHE CHROME (83x56mm)	100907	2	MOTORHALTE STREBE 7x7x80mm (GRAU/SAVAGE FLUX)
4462	2	GT2 REIFEN S MISCHUNG (160x86mm)	100908	1	AKKUBOX SET (RECHTS/LINKS/SAVAGE FLUX)
6154	10	KABELBINDER (3.5x150mm/SCHWARZ)	100909	1	AKKUBOX HALTER/ABDECKUNG SET (SAVAGE FLUX)
6163	5	DOPPELSEITIGES KLEBEBAND 20x100mm	100919	1	RITZEL 20Z (1M)
6203	20	KAROSSERIEKLAMMERN (8mm)	100948	2	DAEMPFERGEHAEUSE SET (113-157MM/SAVAGE FLUX)
6561	2	DAEMPFERFEDER 18x20x1.7x5 (SCHWARZ)	100949	4	DAEMPFERTEILE SET (SAVAGE FLUX)
6811	8	O-RING 6x9.5x2mm (SCHWARZ)	100950	4	KOLBENSTANGE 3.5x90mm
72130	1	STAINLESS STEEL SLIPPERPLATTE	100961	2	DAEMPFERKAPPEN SET (SAVAGE FLUX)
72131	2	SLIPPERSCHEIBE	102088	1	RITZEL 25Z (1M)
75075	12	SILIKON O-RING S4 (3.5x2mm)	102089	4	SCHAUMSTOFFBLOCK SET (SAVAGE FLUX)
75080	8	O-RING 7x11x2.0mm (SCHWARZ)	102093	1	HEAVY DUTY HAUPTZAHNRAD 44Z (SAVAGE FLUX)
85048	1	LENKHEBELTRAEGER	102219	1	GT-2 KAROSSERIE (SCHWARZ/GRAU/ROT/SAVAGE FLUX)
85052	1	MITTELGETRIEBE GEHAEUSE (SAVAGE X)	102272	1	GETRIEBEBOX/BULKHEAD SET COMPOSITE (SAV FLUX, X)
85058	1	LENKHEBEL / SERVOSAFER SET SAVAGE	102361	4	GUMMI RIEMEN
85059	1	RAMMER / LANGE KAROSSERIEHALTER	102365	4	BIG BORE SPORT DAEMPFER SET (MONTIERT/SAVAGE)
85231	1	DAEMPFER SPACER SET	102692	1	BULLETPROOF KEGELRAEDER 29Z/9Z (SAV FLUX, X, XL)
85234	1	SKID PLATE/KARO-HALTER/DAEMPFERBRUECKE SET (SAV X)	B023	2	COMPETITION LOW FRICTION KUGELLAGER 6x13mm
85236	1	ELEKTRONIKBOX SET	B030	2	COMPETITION LOW FRICTION KUGELLAGER 10x15x4mm
85238	1	QUERLENKERSATZ	B032	2	KUGELLAGER 10x16x5mm
85239	1	UEBERROLLBUEGEL SET (SAVAGE X)	B085	2	KUGELLAGER 8x16x5mm
85245	1	JEU DE BARRE ANTI-CABRAGE POUR SAVAGE	Z150	1	ANTENNENROHRSET
86032	1	KEGELRAD SATZ (KEGELDIFF)	Z159	1	SCHRAUBENSICHERUNGSLACK
86048	2	OBERE QUERLENKERSTREBE 4x54x3mm (LILA)	Z164	1	ZAEHES FETT (#30000/KEGELDIFF)
86056	1	KNOCHEN 8x84mm (SCHWARZ)	Z181	1	SILIKON DIFFOEL #1000 60CCM
86057	1	KNOCHEN 8x78mm (SCHWARZ)	Z224	10	UNTERLAGSCHEIBE M3x8mm
86059	4	KUGELKOPF 6.8x7.3x3mm (SCHWARZ)	Z240	4	C-CLIP 8mm
86066	4	SECHSKANT-RADMITNEHMER 14mm (SILBER)	Z243	10	E-CLIP E3mm
86067	1	UNTERE GEHAEUSEPLATTE 2.5mm (LILA)	Z245	10	E-CLIP E5mm
86070	2	UNTERE QUERLENKERSTREBE 4x54x3mm (LILA.)	Z260	12	STIFT 2.5x12mm
86071	2	ACHSSTIFT 4x62mm (SCHWARZ.)	Z282	4	STUFENSCHRAUBE M3x14mm
86073	2	ACHSSTIFT 4x78mm (SILBER.)	Z286	6	STUFENSCHRAUBE 3x20mm
86074	2	ACHSSTIFT 4x46mm (SILBER.)	Z288	4	STUFENSCHRAUBE M4x20mm
86081	1	GETRIEBEWELLE 6x12x78mm (SCHWARZ)	Z303	6	INBUSSCHRAUBE M3x42mm
86082	2	CUP JOINT 6x13x20mm (SCHWARZ.)	Z517	10	FLACHKOPFSCHRAUBE M3x8mm SCHWARZ
86083	2	CUP JOINT 8x19mm (SCHWARZ.)	Z519	6	FLACHKOPFSCHRAUBE M3x15mm SCHWARZ
86084	1	GETRIEBEZAHNRAD 32Z (1M)	Z520	6	FLACHKOPFSCHRAUBE M3x18mm
86089	1	GETRIEBEWELLE 6x70mm (SCHWARZ)	Z526	6	SENKKOPFSCHRAUBE M3x8mm
86090	2	LENKUNGSPFOSTEN 6x49mm (SCHWARZ.)	Z529	6	SENKKOPFSCHRAUBE M3x15mm
86094	6	GEWINDESTIFT M4x2.5x12mm (SCHWARZ)	Z530	6	SENKKOPFSCHRAUBE M3x18mm
86095	6	GEWINDESTIFT M5x3x18mm (SCHWARZ)	Z538	6	SENKKOPFSCHRAUBE M3x25mm
86097	1	GETRIEBEZAHNRAD 18-23Z (1M)	Z547	6	INBUSSCHRAUBE M3x20mm
86098	1	GETRIEBEZAHNRAD 29Z (1M)	Z561	6	SCHNEIDSCHRAUBE MIT FLANSCH M3x10mm
86099	6	DIFFERENTIALGEHAEUSE SCHEIBE 0.7mm	Z567	10	FLACHKOPFSCHNEIDSCHRAUBE M3x10mm
86130	1	SLIPPERKUPPLUNGSMITNEHMER	Z569	10	FLACHKOPFSCHNEIDSCHRAUBE M3x15mm
86246	2	SUPER HD ANTRIEBSKNOCHEN 11x123mm (SAVAGE XL)	Z573	6	FLACHKOPFSCHNEIDSCHRAUBE M3x25mm
86248	2	SUPER HD DIFF-WELLE 9x11x34mm (SAVAGE XL)	Z578	10	SENKKOPFSCHNEIDSCHRAUBE M3x12mm
86319	1	LENKUNGSPFOSTEN 12x47mm (LILA) SAVAGE	Z581	10	SENKKOPFSCHNEIDSCHRAUBE M3x18mm
86551	2	DAEMPFERFEDER 18x80x1.8mm 14.5 WDG (PINK 134GF/MM)	Z599	4	ACHSSTIFT MIT GEWINDE 3x40mm
86803	2	BOLZEN 4x6x74mm	Z613	6	FLACHKOPFSCHRAUBE M4x10mm
86804	4	FELGENMITNEHMER 17mm (SILBER)	Z619	2	FLACHKOPFSCHRAUBE M4x40mm
86827	1	ALUMINIUM DIFF GEHAEUSE (SAVAGE)	Z632	6	FLACHKOPFSCHNEIDSCHRAUBE M4x10mm
86928	2	SUPER HEAVY DUTY ACHSE 8x11x44mm (SAVAGE)	Z634	10	FLACHKOPFSCHNEIDSCHRAUBE M4x15mm
86972	6	SCHEIBE 6x15x0.2mm	Z644	10	SENKKOPFSCHNEIDSCHRAUBE M4x15mm
87042	1	FEDER 4.9x8x7mm/UNTERLAGSCHEIBE 4.3x10x1.0mm	Z649	6	SENKKOPFSCHNEIDSCHRAUBE M4x30mm
87043	2	GUMMI-GETRIEBEABDECKUNG	Z661	4	STOPPMUTTER M2.6
87058	8	GUMMISCHLAUCH 3x8x10mm (GEFORMT/SCHWARZ)	Z663	6	STOPPMUTTER M3
87194	4	WELLE FUER 4 SPIDER DIFF 4x27mm (R40/SAVAGE)	Z664	4	STOPPMUTTER M4
87500	4	DAEMPFERMEMBRAN 16x5mm (FLACH)	Z680	4	MUTTER MIT FLANSCH M5X8MM (SCHWARZ)
87524	4	EINFEDERWEGBEGRENZER AUS GUMMI (HELLFIRE)	Z682	4	STOPPMUTTER M5 (RECHTSGEWINDE/SCHWARZ)
87546	1	GLUEHKERZENSCHLUESSEL	Z684	4	STOPPMUTTER M4 MIT FLANSCH
93535	4	SPURSTANGE M4x70mm	Z685	10	UNTERLAGSCHEIBE 2.7x6.7x0.5mm
94398	6	INBUSSCHRAUBE M3x55mm	Z695	10	UNTERLAGSCHEIBE 4x6x0.3m SILBER
94512	10	INBUSSCHRAUBE M4x30mm	Z721	4	MADENSCHRAUBE M4x4mm
100684	1	FLUX BLUR ESC (REGLER)	Z792	6	INBUSSCHRAUBE M4x8mm
100685	1	FLUX TORK 2200KV BRUSHLESS MOTOR	Z877	10	SCHEIBE 8x10x0.2mm
100686	1	FLUX HP 2200Kv BRUSHLESS SYSTEM (BLUR+TORK)	Z892	10	UNTERLAGSCHEIBE 10x12x0.2mm
100902	1	CHASSIS SET 2.5mm (SAVAGE FLUX/GRAU)	Z903	1	INBUSSCHLUESSEL 2.5mm
100903	2	MOTORHALTE PLATTE 8mm (GRAU/SAVAGE FLUX)	Z904	1	INBUSSCHLUESSEL 2.0mm
100905	1	GETRIEBEZAHNRAD 44Z/WELLE SET (SAVAGE FLUX)	Z905	1	INBUSSCHLUESSEL 3.0mm
100906	1	MOTORHALTER 3.0mm (7075/GRAU/SAVAGE FLUX)	Z950	1	KREUZSCHLUESSEL KLEIN
			Z960	1	SPURSTANGENSCHLUESSEL

Fr Pièces Pièces détachées

Numéro	Qté.	Description	Numéro	Qté.	Description
3192	2	WARLOCK FELGE CHROM (83x56mm)	100908	1	ENS. CASIER BATTERIE (DROITE/GAUCHE)
4462	2	PNEU GT2 GOMME S (160x86mm)	100909	1	ENSEMBLE SUPPORT CASIER / COUVERCLE P. BATTERIE
6154	10	COLLIER NYLON NOIR 3.5x150mm	100919	1	PIGNON 20 DENTS (1M)
6163	5	DOUBLE FACE 20x100mm	100948	2	ENS. CORPS AMORTISSEUR (113-157MM)
6203	20	CLIP CARROSSERIE (8mm/NOIR)	100949	4	ENSEMBLE PIECES AMORTISSEUR
6561	2	RESSORT 18x20x1.7x5 (NOIR)	100950	4	AXE AMORTISSEUR 3.5x90mm
6811	8	JOINT TORIQUE 6x9.5x2mm (NOIR)	100961	2	ENS. BOUCHON AMORTISSEUR
72130	1	PLAQUE ACIER INOX SLIPPER	102088	1	PIGNON 25 DENTS (1M)
72131	2	RONDELLE DE PRESSION SLIPPER	102089	4	ENSEMBLE FEUILLE/BLOCS MOUSSE
75075	12	JOINT TORIQUE SILICONE S4 (3.5x2mm)	102093	1	COURONNE RENFORCEE 44 DENTS
75080	8	JOINT TORIQUE 7x11x2.0mm (NOIR)	102219	1	CARR PEINTE SAVAGE FLUX HP GT-2 (NOIR/GRIS/ROUGE)
85048	1	SET FUSEES AVANT	102272	1	ENS. BOITE ENGRENAGES/PANNEAU COMPOSITES
85052	1	BOITIER POUR BOITE DE PIGNONS CENTRALE	102361	4	COLLIER GOMME
85058	1	JEU BIELLE DE DIRECTION/SAUVE-SERVO	102365	4	ENS AMORTISS SPORT GROS DIAMETRE
85059	1	SET PARE-CHOC / SUPPORT CARROSSERIE LONGUE	102692	1	ENSEMBLE PIGNONS CONIQUES DIFF 29D/9D USINES BLINDES
85231	1	JEU PIÈCES ENTRETOISE AMORTISSEUR	B023	2	ROULEMENT 6x13mm
85234	1	ENS. PROTECTION CARTER/MONTANTS CARR/PLATINE AMORT	B030	2	ROULEMENT 10x15x4 ZZ
85236	1	JEU CASIER RADIO	B032	2	ROULEMENT A BILLES 10x16x5mm
85238	1	JEU BRAS DE SUSPENSION	B085	2	ROULEMENT A BILLES 8x16x5mm
85239	1	ENSEMBLE CAGE DE RETOURNEMENT	Z150	1	ENSEMBLE ANTENNE
85245	1	WHEELIE BAR SET FUER SAVAGE	Z159	1	THREAD LOCK
86032	1	SET PIGNON DIFFERENTIEL (DIFF)	Z164	1	GRAISSE CHARGE (#30000/DIFFERENTIEL)
86048	2	RENFORT BRAS SUPÉRIEUR 4x54x3mm (VIOLET)	Z181	1	HUILE DIFF SILICONE GR.1000 60ML
86056	1	CARDAN ARRIERE 8x84mm (NOIR)	Z224	10	RONDELLE M3x8mm NOIR
86057	1	CARDAN ARRIERE 8x78mm (NOIR)	Z240	4	CLIP C 8mm
86059	4	ROTULE 6.8x7.3x3mm (NOIR)	Z243	10	CIRCLIPS 3mm
86066	4	FUSEE DE ROUE HEX 14mm (ARGENT)	Z245	10	CIRCLIPS 5mm
86067	1	SUPPORT INFÉRIEUR 2.5mm (VIOLET)	Z260	12	GOUPILLE 2.5x12mm
86070	2	SUPPORT BRAS INFÉRIEUR 4x54x3mm (VIOLET)	Z282	4	VIS M3x14mm
86071	2	AXE TRIANGLE 4x62mm (NOIR)	Z286	6	VIS 3x20mm
86073	2	AXE 4x78mm (ARGENT)	Z288	4	VIS 4x20mm
86074	2	AXE 4x46mm (ARGENT)	Z303	6	VIS TETE FRAISEE M3x42mm
86081	1	AXE COURONNE 6x12x78mm (NOIR)	Z517	10	VIS TETE RONDE M3x8mm
86082	2	NOIX DE CARDAN 6x13x20mm (NOIR)	Z519	6	FREIN FILET
86083	2	NOIX DE CARDAN 8x19mm (NOIR)	Z520	6	VIS TOLE TETE RONDE M3x18mm
86084	1	COURONNE 32 DENTS (1M)	Z526	6	VIS TETE FRAISEE M3x8mm
86089	1	AXE DE TRANSMISSION 6x70mm (NOIR)	Z529	6	VIS TETE FRAISEE M3x15mm
86090	2	AXE POUR DIRECTION 6x49mm (NOIR)	Z530	6	VIS TETE FRAISEE M3x18mm
86094	6	AXE FILETE M4x2.5x12mm (NOIR.)	Z538	6	VIS TETE FRAISEE M3x25mm
86095	6	AXE FILETE M5x3x18mm (NOIR.)	Z547	6	INBUSSCHRAUBE M3x20mm
86097	1	COURONNE 18-23 DENTS (1M)	Z561	6	VIS M3x10mm
86098	1	PIGNON INTERMÉDIAIRE 29 DENTS (1M)	Z567	10	VIS TOLE TETE PLATEM3x10mm
86099	6	RONDELLE BOITIER DIFF 0.7mm	Z569	10	VIS TOLE TETE PLATE M3x15mm
86130	1	MOYEU D'EMBRAYAGE ANTI-DRIBBLE	Z573	6	VIS TOLE TETE PLATE M3x25mm
86246	2	ARBRE DE TRANSMISSION SUPER RENF. 11x123mm	Z578	10	VIS TOLE TETE FRAISEE M3x12mm
86248	2	ARBRE DIFF. SUPER RENFORCE 9X11X34MM	Z581	10	VIS TOLE TETE FRAISEE M3x18mm
86319	1	MONTANT DIRECTION 12x47mm (VIOLET)	Z599	4	VIS AXE 3X40MM
86551	2	RESSORT AM. 18x80x1.8mm 14.5 SP. (ROSE 134GF/MM)	Z613	6	VIS TOLE TETE RONDE M4x10mm
86803	2	MONTANT DE JONCTION 4x6x74mm	Z619	2	VIS TOLE TETE RONDE M4x40mm
86804	4	HEXAGONAL 17mm (ARGENT)	Z632	6	TP. VIS TOLE TETE RONDE M4x10mm
86827	1	BOITIER DIFF ALLIAGE	Z634	10	VIS TOLE TETE RONDE M4x15mm
86928	2	ESSIEU SUPER RENFORCE 8x11x44mm	Z644	10	VIS TOLE TETE FRAISEE M4x15mm
86972	6	RONDELLE 6x15x0.2mm	Z649	6	VIS TP. TÊTE PLATE M4x30mm
87042	1	SET RESSORT 4.9x8x7mm/RONDELLE 4.3x10x1.0mm (ORIFICE HEX) SET	Z661	4	ECROU NYLON M2.6
87043	2	EMBOUT CAOUTCHOUC POUR BOÎTE DE VITESSES	Z663	6	ECROU NYLSTOP M3
87058	8	TUBE CAOUTCHOUC 3x8x10mm (FORME/NOIR)	Z664	4	ECROU NYLSTOP M4
87194	4	AXE POUR DIFF. 4 PIGNONS CONIQUES 4x27mm	Z680	4	CONTRE-ÉCROU À COLLERETTE M5x8mm (NOIR)
87500	4	RESERVOIR SOUPLE 16x5mm (TYPE PLAT)	Z682	4	ECROU DE BLOCAGE DE BRIDE M5 (HORAIRE/NOIR)
87524	4	BUTEE CAOUTCHOUC	Z684	4	ECROU M4
87546	1	CLE A BOUGIE A INCANDESCENCE	Z685	10	RONDELLE 2.7x6.7x0.5mm
93535	4	BIELLETTTE M4x70mm	Z695	10	RONDELLE 4x6mm
94398	6	VIS TÊTE CYLINDRIQUE M3x55mm	Z721	4	VIS HALLEN SANS TETE M4x4mm
94512	10	VIS TETE CYLINDRIQUE M4x30mm	Z792	6	VIS M4x8mm
100684	1	CONTROLEUR ELEC. VITESSE FLUX BLUR	Z877	10	RONDELLE 8x10x0.2mm
100685	1	MOTEUR SANS BALAIS FLUX TORK 2200KV	Z892	10	RONDELLE 10x12x0.2mm
100686	1	SYSTEME FLUX HP 2200kv SANS BALAIS	Z903	1	CLE ALLEN 2.5mm
100902	1	ENS. CHASSIS PRINCIPAL 2.5mm (SAVAGE FLUX HP/GRIS)	Z904	1	CLE ALLEN 2.0mm
100903	2	PLAQUE MONTAGE DU MOTEUR 8mm (GRIS)	Z905	1	CLE ALLEN 3.0mm
100905	1	ENS. PIGNON FOU 44T / AXE	Z950	1	CLE CROISILLON
100906	1	PLAQUE MOTEUR 3.0mm (7075/GRIS)	Z960	1	CLE BIELLETTE PAS INVERSE
100907	2	RENFORT MONTAGE DU MOTEUR 7x7x80mm (GRIS)			

日本語 パーツリスト

品番 入数 品名

3192	2	ウォーロックホイール クローム(83x56mm)
4462	2	GT2タイヤ Sコンパウンド (160x86mm)
6154	10	ナイロンストラップ ブラック
6163	5	強力両面テープ 20x100mm
6203	20	ボディ-aピン (8mm/ブラック)
6561	2	スプリング 18x20x1.7x5 (ブラック)
6811	8	Oリング 6x9.5x2mm (ブラック)
72130	1	ステンレススリッパプレート
72131	2	スリッパパッド
75075	12	シリコン O-リング S4 (3.5x2mm)
75080	8	Oリング 7x11x2.0mm (BLACK)
85048	1	アップライトセット
85052	1	センターギヤボックス
85058	1	ステアリングクランク/サーボサーボセット
85059	1	バンパーセット/ロングボディマウントセット
85231	1	ショックスペーサーパーツセット
85234	1	スキッドプレート/ボディマウント/ショックタワーセット
85236	1	メカボックスセット
85238	1	サスペンションアームセット
85239	1	ロールバーセット
85245	1	サベージウイリーバーセット
86032	1	ベベルギヤセット
86048	2	アッパーアームブレース 4x54x3mm (パープル)
86056	1	ドッグボーン 8x84mm (ブラック)
86057	1	ドッグボーン 8x78mm (ブラック)
86059	4	ボール 6.8x7.3x3mm (ブラック)
86066	4	六角ハブ 14mm (シルバー)
86067	1	バルクヘッドロアプレート2.5mm (パープル)
86070	2	ロアアームブレース 4x54x3mm (パープル)
86071	2	フランジシャフト 4x62mm (ブラック)
86073	2	シャフト 4x78mm (シルバー)
86074	2	シャフト 4x46mm (シルバー)
86081	1	ギヤシャフト 6x12x78mm (ブラック)
86082	2	カップジョイント 6x13x20mm (ブラック)
86083	2	カップジョイント 8x19mm (ブラック)
86084	1	ドライブギヤ 32T (1M)
86089	1	ドライブシャフト 6x70mm (ブラック)
86090	1	シャフト 6x49mm/ステアリングクランク用 (ブラック)
86094	6	スクリューシャフト M4x2.5x12mm (ブラック)
86095	6	スクリューシャフト M5x3x18mm
86097	1	ドライブギヤ 18-23T (1M)
86098	1	アイドルギヤ 29T (1M)
86099	6	デフケースワッシャー 0.7mm
86130	1	スリッパークラッチハブ
86246	2	スーパーHDドライブシャフト11x123mm
86248	2	スーパーHDデフシャフト 9x11x34mm
86319	1	ステアリングポスト 12x47mm (パープル)
86551	2	ショックスプリング 18X80X1.8mm 14.5巻 (ピンク 134gF/mm)
86803	2	ジョイントポスト4x6x74mm
86804	4	六角ハブ 17mm(シルバー)
86827	1	メタルデフケース
86928	2	スーパーHDアクスル8x11x44mm
86972	6	ワッシャー 6x15x0.2mm
87042	1	スプリング4.9x8x7mm/ワッシャー4.3x10x1.0mmセット
87043	2	ラバーキャップ/ギヤボックス用
87058	8	ラバーチューブ 3x8x10mm
87194	4	4ベベルデフ用シャフト4x27mm
87500	4	ブラダー 16x5mm (フラットタイプ)
87524	4	バンブストッブラバー
87456	1	ブレーキパッドセット
93535	4	ターンバックル M4x70mm
94398	6	キャップネジ M3x55mm
94512	10	キャップネジ M4x30mm
100684	1	FLUX BLURスピードコントローラー
100685	1	FLUX TORK 2200Kvブラシレスモーター
100686	1	FLUX HP 2200KV ブラシレスシステム
100902	1	メインシャーシセット2.5mm(サベージ FLUX HP/グレー)
100903	2	モーターマウントプレート 8mm(グレー)
100905	1	アイドルギヤ 44T / シャフトセット
100906	1	モータープレート 3.0mm(7075/グレー)
100907	2	モーターマウントブレース 7x7x80mm (グレー)

品番 入数 品名

100908	1	バッテリーボックスセット (ライト/レフト)
100909	1	バッテリーボックスマウント/カバーセット
100919	1	ビニオンギヤ 20T (1M)
100948	2	ショックボディセット (113-157mm)
100949	4	ショックパーツセット
100950	4	ショックシャフト 3.5x90mm
100961	2	ショックキャップセット
102088	1	ビニオンギヤ 25T (1M)
102089	4	フォームシート/ブロックセット
102093	1	ヘビーデューティースパーギヤ 44 T
102219	1	サベージ FLUX HP GT-2ペイントボディ (ブラック/グレー/レッド)
102272	1	コンポジットギヤボックス/バルクヘッドセット
102361	4	ラバーストラップ
102365	4	ビッグボアスポーツショックセット(組立済/サベージ)
102692	1	プレットブルーデフベベルギヤセット 29T/9T
B023	2	ボールベアリング6x13
B030	2	ベアリング10x15x4 ZZ
B032	2	ボールベアリング 10x16x5mm
B085	2	ボールベアリング 8 x 16 x 5mm
Z150	1	アンテナバイセット
Z159	1	ネジ止め剤
Z164	1	ヘビーウェイトグリス (ソフト/ギヤデフ用)
Z181	1	シリコンデフオイル #1000 60cc
Z224	10	ワッシャー-M3x8mm
Z240	4	Cクリップ 8mm
Z243	10	EリングE3
Z245	10	EリングE5
Z260	12	ストレートピン 2.5x12mm
Z282	4	ステップスクリュー M3x14mm
Z286	6	ステップスクリュー M3x20mm
Z288	4	ステップスクリュー 4x20mm
Z303	6	キャップネジ M3x42mm
Z517	10	バインドネジ M3x8mm
Z519	6	バインドネジ M3x15mm
Z520	6	バインドネジ M3x18mm
Z526	6	サラネジ M3x8mm
Z529	6	サラネジ M3x15mm
Z530	6	サラネジ M3x18mm
Z538	6	キャップネジ M3x25mm
Z547	6	キャップネジ M3x20mm
Z561	6	フランジタッピングネジ M3x10mm
Z567	10	T.PバインドネジM3x10mm
Z569	10	T.PバインドネジM3x15mm
Z573	6	T.PバインドネジM3x25mm
Z578	10	T.PサラネジM3x12mm
Z581	10	T.PサラネジM3x18mm
Z599	4	スクリューシャフトM3x40mm
Z613	6	バインドネジ M4x10mm
Z619	2	バインドネジ M4x40mm
Z632	6	T.Pバインドネジ M4x10mm
Z634	10	バインドタッピングネジM4x15mm
Z644	10	サラタッピングネジM4x15mm
Z649	6	サラタッピングネジM4x30mm
Z661	4	ナイロンナット M2.6
Z663	6	ナイロンナットM3
Z664	4	ナイロンナットM4
Z680	4	フランジロックナット M5x8mm (ブラック)
Z682	4	フランジロックナット M5 (右ネジ/ブラック)
Z684	4	フランジナイロンナットM4
Z685	10	ワッシャー 2.7x6.7x0.5mm
Z695	10	ワッシャー4x6x0.3mm
Z721	4	イモネジM4x4mm
Z792	6	キャップネジ M4x8mm
Z877	10	ワッシャー 8x10x0.2mm
Z892	10	シム 10x12x0.2mm
Z903	1	六角レンチ2.5mm
Z904	1	六角レンチ2.0mm
Z905	1	六角レンチ 3.0mm
Z950	1	ミニクロスレンチ
Z960	1	ターンバックルレンチ

8 Option Parts List Tuningteilleliste

Liste des pièces optionnelles オプションパーツリスト



3005 WHITE
3006 BLACK
3007 CHROME
3008 GRAY
 GT5 WHEEL WHITE (83x56mm)
 GT5 FELGEN WEISS (83x56mm)
 GT5 JANTE BLANCHE (83x56mm)
 GT5ホイール (83x56mm)



3115 WHITE
3116 BLACK
3117 SHINY CHROME
3118 SATIN CHROME
3119 MATTE CHROME
3161 BLACK CHROME
 6 SPOKE WHEEL (83x56mm)
 6 SPEICHEN FELGE (83x56mm)
 JANTE 6 RAYONS (83x56mm)
 6スポークホイール (83x56mm)



3135 WHITE
3136 BLACK
3139 MATTE CHROME
3173 BLACK CHROME
 6 SPOKE WHEEL (83x56mm)
 6 SPEICHEN FELGE (83x56mm)
 JANTE 6 RAYONS (83x56mm)
 6スポークホイール (83x56mm)



3150 WHITE
3151 BLACK
3153 YELLOW
 DISH WHEEL (83x56mm)
 DISH FELGE (83x56mm)
 JANTE V. PLEIN (83x56mm)
 ディッシュホイール (83x56mm)



3180 WHITE
3181 BLACK
3182 CHROME
3184 BLACK CHROME
 SPIKE MONSTER WHEEL (83x56mm)
 SPIKE MONSTER FELGE (83x56mm)
 JANTE SPIKE MONSTER (83x56mm)
 スパイクモンスターホイール (83x56mm)



3185 WHITE
3186 BLACK
3187 CHROME
3188 BLACK CHROME
 MAG-8 WHEEL (83x56mm)
 MAG-8 FELGEN (83x56mm)
 JANTE MAG-8 (83x56mm)
 マグ8ホイール (83x56mm)



3190 WHITE
3191 BLACK
3193 MATTE CHROME
 WARLOCK WHEEL (83x56mm)
 WARLOCK FELGE (83x56mm)
 JANTE WARLOCK (83x56mm)
 ウォーロックホイール (83x56mm)



4462
 GT2 TIRES S COMPOUND (160x86mm)
 GT2 REIFEN S MISCUNG (160x86mm)
 PNEU GT2 GOMME S (160x86mm)
 GT2タイヤ Sコンパウンド (160x86mm)



4464
 PNEU GT COMPOSE S (160x86mm)
 GT TIRES S COMPOUND (160x86mm)
 GT REIFEN S COMPOUND (160x86mm)
 GTタイヤ Sコンパウンド (160x86mm)



4852
 DIRT BONZ TIRE S COMPOUND (150x83mm)
 DIRT BONZ REIFEN WEICHE MISCUNG (150x83mm)
 PNEUS TERRE BONZ GOMME S (150x83mm)
 タートボンズタイヤ Sコンパウンド (150x83mm)



4874
 DIRT CLAWS TIRE B COMPOUND (145x84mm)
 DIRT CLAWS REIFEN B MISCUNG (145x84mm)
 PNEUS DIRT CLAWS GOMME B (145x84mm)
 タートクロウタイヤBコンパウンド (145x84mm)



4892
 AGGRESSORS TIRE S COMPOUND (139x74mm)
 AGRESSORS REIFEN WEICH (139x74mm) HELLFIRE
 PNEU AGGRESSORS GOMME S (139x74mm)
 アグレッサータイヤ Sコンパウンド (139x74mm)

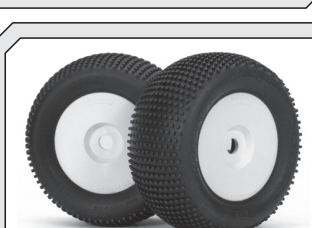

4925 WHITE
4926 BLACK
4928 YELLOW
 MOUNTED NUBZ TIRE 143x68mm S COMPOUND
 NUBZ REIFEN 143x68mm WEICHE MISCUNG
 PNEU NUBZ 143x68mm GOMME S
 接着済ナブタイヤ 143x68mm Sコンパウンド



4729
 MOUNTED PHALTLINE TIRE 140x70mm on BLAST WHEEL CHROME
 PHALTLINE REIFEN 140x70mm BLAST FELGE (CHROM) SAV
 PNEU PHLATLINE 140x70mm sur JANTE BLAST CHROME
 フォルトラインタイヤ 140x70mm プラストホイールクローム接着済



4731
 MOUNTED PHALTLINE TIRE 140x70mm on TREMOR WHEEL CHROME
 PHALTLINE REIFEN 140x70mm TREMORE FELGE (CHR)
 PNEU PHLATLINE 140x97mm sur JANTE TREMOR CHR.
 フォルトラインタイヤ 140x70mm トリーマーホイールクローム接着済



100573
 CASTLE LINK USB PROGRAMMING KIT
 CASTLE LINK USB PROGRAMMIER SET
 KIT DE PROGRAMMATION USB CASTLE LINK
 CASTLEリンクUSBプログラミングキット





80588
ADJUSTABLE STABILITY CONTROL SYSTEM/DRIFT ASSIST
EINSTELLBARE LENKHILFE/DRIFT ASSISTENT
SYSTEME CONT. DE STABILITE REGL./ASS. AU DERAPAGE
 ドリフトアシストシステム D-BOX

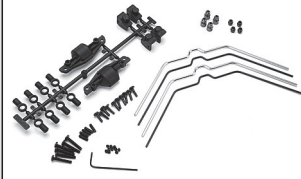

102538
SWAY BAR SET (FRONT/REAR) STABILISATOR SET (VORNE/HINTEN)
JEU BARRE STABILISATRICE (AVANT/ARRIERE)
 スタビライザーセット(前/後)



100911 12T 100917 18T
100912 13T 100918 19T
100913 14T 100920 21T
100914 15T 100921 22T
100915 16T 102086 23T
100916 17T 102087 24T
PINION GEAR (1M / 5mm SHAFT)
RITZEL (1M/5mm WELLE)
PIGNON (1M / AXE 5mm)
 ピニオンギア (1M/5mm シャフト)



102091 43T
102095 45T
72127 47T
86807 49T
72132 52T
HEAVY DUTY SPUR GEAR
HD HAUPTZAHNRAD
COURONNE RENFORCEE
 ヘビーデューティスパーギア



86274
LIGHT WEIGHT DRIVE GEAR 32TOOTH (1M)
LEICHTES GETRIEBEZAHNRAD 32Z (1M)
COURONNE ENTRAINEMENT LEGERE 32D. (1M)
 ライトウェイトドライブギア 32T (1M)

86275
LIGHT WEIGHT IDLER GEAR 29TOOTH (1M)
LEICHTES GETRIEBEZAHNRAD 29 Z(1M)
PIGNON FOU LEGER 29 D. (1M)
 ライトウェイトアイドルギア 29T (1M)



86151 8x77mm
86152 8x83mm
HEAVY DUTY DOG BONE
HEAVY-DUTY KNOCHEN
CARDAN RENFORCE
 ヘビーデューティドッグボーン



86269 8x87 mm
86270 8x93 mm
CARDAN UNIVERSEL UNIVERSAL
DOG BONE
KNOCHEN
 ユニバーサルシャフト



86276 6x13x20mm
86277 8x14x19mm
HEAVY-DUTY CUP JOINT
STABILER CUP JOINT
NOIX DE CARDAN RENF.
 ヘビーデューティカップジョイント



85066
ADJUSTABLE UPPER ARM SET
JEU DE BRAS SUPERIEURS REGLABLES
EINSTELLBARER OBERER QUERLENKERSATZ
 アジャスタブルアッパーアームセット



93585
TURNBUCKLE M4x70mm(TITANIUM/PURPLE)
BIELLETTTE M4x70mm (TITANE/VIOLET)
TITAN SPURSTANGEN M4x70mm (lila)
 チタンターンバックル M4x70mm (パープル)



86251
ALUMINUM UPRIGHT SET
(PURPLE/LEFT AND RIGHT)
JEU DE MONTANTS ALU
(VIOLET/GAUCHE ET DROITE)
ALU LENKHEBELSET
(LILA/LINKS/RECHTS)
 アルミナックルセット (パープル)



86254
ALUMINUM C HUB (PURPLE)
ETRIERS C-HUB ALUMINIUM (VIOLET)
ALUMINIUM LENKHEBELTRAEGER (LILA)
 アルミ Cハブ (パープル)



Z695
ALUMINUM LOWER SUSPENSION ARM (PURPLE)
BRAS DE SUSP. INFERIEUR ALU
(VIOLET/1 PAIRE)
ALUMINIUM QUERLENKER UNTEN (LILA)
 アルミローササアーム(パープル)



86257
ALUMINUM ADJUSTABLE UPPER ARM (PURPLE)
BRAS DE SUSP. SUPERIEUR ALU
(VIOLET/1 PAIRE)
EINSTELLBARE OBERE ALU QUERLENKER (LILA)
 アルミアジャスタブルアッパーアーム (パープル)

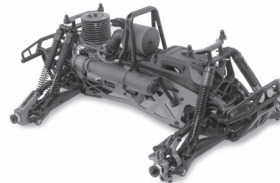

87245
SAVAGE SUSPENSION CONVERSION SET
SAVAGE AUFHAENGUNGS-UMBAU SET
JEU CONVERSION SUSPENSION SAVAGE
 サベージサスペンションコンバージョンセット



86544
BALL 7x6mm
KUGELKOPF 7x6mm
ROTULE 7x6mm
 ボール 7x6mm



A720
BIG BORE ALUMINUM SHOCK SET
 (ASSEMBLED/SAVAGE)
BIG BORE ALUMINIUM DAEMPFER SET
 (MONTIERT/SAVAGE)
ENS. AMORT. ALUMINIUM GROS DIAMETRE
 (MONTE/SAVAGE)
 ビッグボアアルミショックセット
 (組立済/サベージ)

x4



86549 1.5mm 12.5 COILS (BLUE 71gF/mm)
86550 1.5mm 10.5 COILS (SILVER 89gF/mm)
86553 1.8mm 12.5 COILS (WHITE 159gF/mm)
86554 1.8mm 11.5 COILS (YELLOW 177gF/mm)
SHOCK SPRING 18x80
DAEMPFERFEDER 18x80
RESSORT AM. 18x80
 ショックスプリング 18X80

For A720



85069 1.5mm / 4 HOLES
87515 1.4mm / 2 HOLES
85069 1.6mm / 2 HOLES
PRECISION PISTON
KOLBENPLATTE
PISTON PRECISION
 プレジジョンピストン



85231
SHOCK SPACER PARTS SET
DAEMPFER SPACER SET
JEU PIÈCES ENTRETOISE AMORTISSEUR
 ショックスペーサーパーツセット



A712
ALUMINUM THREADED SHOCK SET
 (104-162mm)
ALUMINIUM GEWINDEDAEMPFER
 (104-162mm/8ST)
JEU AMORTISS. ALU. FILETES
 (104-162mm.)
 アルミスレッドショックセット
 (104-162mm)

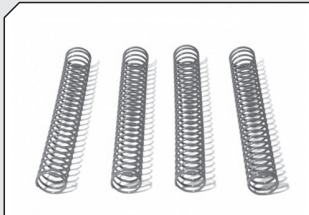

6743 1.2mm 25 COILS (RED)
6744 1.2mm 23.5 COILS (GREEN)
6745 1.3mm 26 COILS (BLUE)
6746 1.4mm 26 COILS (PURPLE)
SHOCK SPRING 14.4x117
DAEMPFERFEDER 14.4x117
RESSORT AM. 14.4x117
 ショックスプリング 14.4x117

For A714

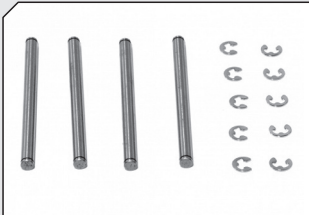

86156
HEAVY-DUTY SUSPENSION SHAFT
 4x62mm
BRAS DE SUSPENSION RENFORCES
 4X62mm
HEAVY-DUTY ACHSSTIFTE
 4x62mm
 ヘビーデューティサスシャフト
 4x62mm



88075
STEERING UPGRADE SET
 (6x10x3mm)
JEU DIR. AMELIOREE
 (6x10x3mm ROULEMENT BILLE)
STEUERUNGS UPGRADE SET
 (6x10x3mm KUGELLAGER)
 ステアリングアップグレードセット
 (6x10x3mm ボールベアリング)



7124
GT GIGANTE TRUCK BODY
GT GIGANTE TRUCK KAROSSERIE
CARROSSERIE GT GIGANTE
 GTギガントトラックボディ



7167
GRAVE ROBBER CLEAR BODY
GRAVE ROBBER KAROSSERIE
CARROSSERIE VIERGE GRAVE ROBBER
 グレイプロバークリアボディ



7176
NITRO GT-1 TRUCK BODY
NITRO GT-1 TRUCK KAROSSERIE
CARROSSERIE NITRO GT-1 TRUCK
 ナイトロ GT-1 トラック ボディ



7177
CHEVROLET® EL CAMINO SS™ BODY
CHEVROLET® EL CAMINO SS™ KAROSSERIE
CARR. CHEVROLET® EL CAMINO SS™
 シボレー® エルカミノ SS™ ボディ



7178
2002 DODGE RAM TRUCK BODY
2002 DODGE RAM TRUCK KAROSSERIE
CARROSSERIE 2002 DODGE RAM
 2002 ダッジラム トラックボディ



7179
1973 FORD BRONCO BODY
1973 FORD BRONCO KAROSSERIE
CARROSSERIE 1973 FORD BRONCO
 1973 フォードブロンコ ボディ



7181
1970 PLYMOUTH® HEMI® CUDA BODY
1970 PLYMOUTH® HEMI® CUDA KAROSSERIE
CARROSSERIE 1970 PLYMOUTH® HEMI® CUDA
 1970 プリムス® ヘミ® クーダ ボディ



7182
JEEP® WRANGLER® RUBICON BODY
JEEP® WRANGLER® RUBICON KAROSSERIE
CARROSSERIE JEEP® WRANGLER® RUBICON
 ジープ® ラングラー® ルビコン ボディ



7184
1969 DODGE CHARGER BODY
1969 DODGE CHARGER KAROSSERIE
CARROSSERIE 1969 DODGE CHARGER
 1969 ダッジ チャージャー ボディ



7186
BOUNTY HUNTER™ 4x4 BODY
BOUNTY HUNTER™ 4x4 KAROSSERIE
CARROSSERIE BOUNTY HUNTER™ 4x4
 バウンティハンター™ 4x4 ボディ



7188
FORD F-100 BODY
FORD F-100 KAROSSERIE
CARROSSERIE FORD F-100
 フォードF-100ボディ



7194
NITRO GT-2 TRUCK BODY
NITRO GT-2 TRUCK KAROSSERIE
CARROSSERIE CAMION NITRO GT-2
 ナイトロGT-2トラックボディ



7196
FORD F-150 TRUCK BODY
FORD F-150 TRUCK KAROSSERIE
CARROSSERIE FORD F-150
 フォードF-150トラックボディ



7199
LAND ROVER DEFENDER 90 BODY
LAND ROVER DEFENDER 90 KAROSSERIE
CARROSSERIE LAND ROVER DEFENDER
 ランドローバー ディフェンダー90 ボディ



7490
CADILLAC® ESCALADE™ BODY
CADILLAC® ESCALADE™ KAR. CARR.
CADILLAC® ESCALADE™
 キャディラック® エスカレード™ ボディ



17512
PORSCHE CAYENNE TURBO BODY
PORSCHE CAYENNE TURBO
CARR. PORSCHE CAYENNE
 ボルシェ カイエン ターボ ボディ

hpi-racing

WWW.HPIRACING.COM



www.hpiracing.com

HPI Racing USA
70 Icon Street
Foothill Ranch, CA 92610 USA
(949) 753-1099
(888) 349-4474 Customer Service

www.hpiracing.co.jp

HPI Japan
3-22-20 Takaoka-kita, Naka-ku,
Hamamatsu, Shizuoka, 433-8119, JAPAN
053-430-0770

www.hpi-europe.com

HPI Europe
21 William Nadin Way, Swadlincote,
Derbyshire, DE11 0BB, UK
(44) 01283 229400